

Material:

- Holz: FSC - Kiefer, grün druckimprägniert, gehobelt und gefast
- Schrauben und Klammern: verzinkt



Pergola "Exklusiv", gerade
 FSC - Kiefer KDI
Montageanleitung
 Blatt 1 von 4 Blatt

Holzbausatz bestehend aus:

Benennung	Stck.	Maße (in cm)
Pfosten	3	9 x 9 x 300
Sattelbalken	2	9 x 9 x 225
Kopfband	4	7 x 11 x 28
Reiter	9	7 x 11 x 65

siehe Zeichnung

Mitgeliefertes Kleinteilen:

Benennung	Stck.	Maße (in mm)
Holzschraube	8	4,5 x 100
Holzschraube	9	4,5 x 120
Holzschraube	4	6 x 160

Isometrie

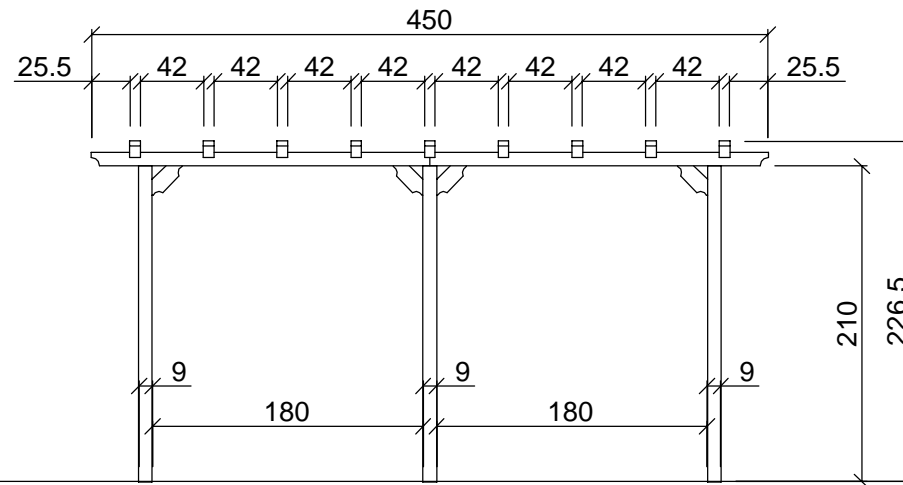
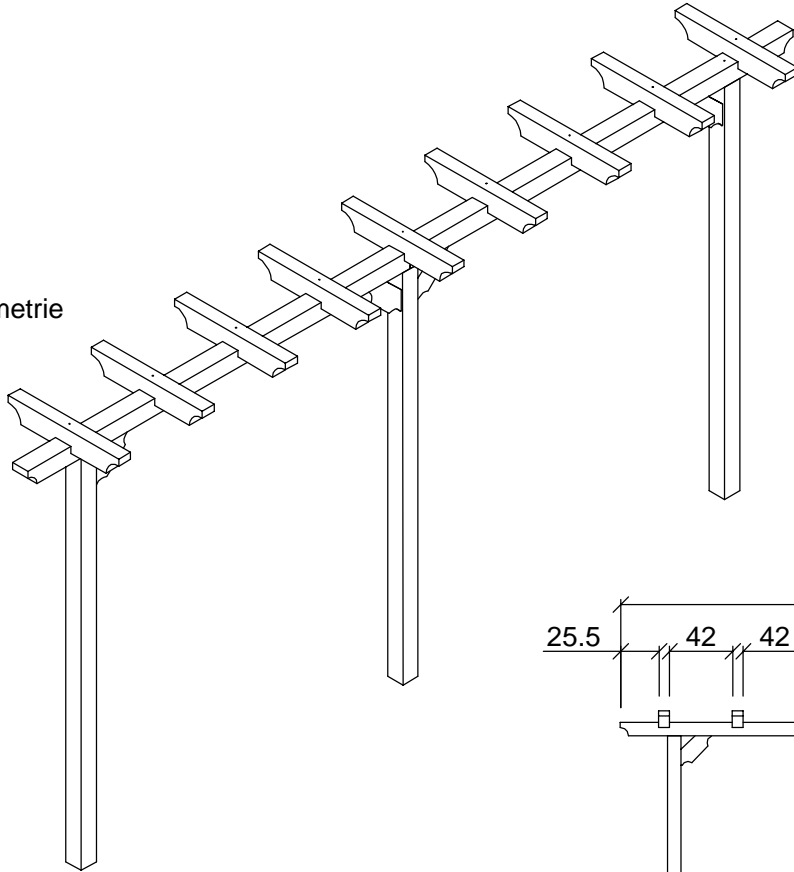

Vorderansicht

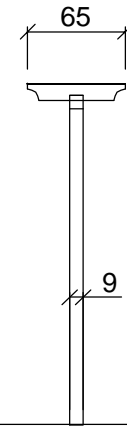

Seitenansicht



Pergola "Exklusiv", gerade
FSC - Kiefer KDI
Montageanleitung
Blatt 2 von 4 Blatt

1. Gründung:

Die Pfosten können wahlweise eingegraben werden (siehe Detail unten),
oder in einem Pfostenträger (9 x 9) befestigt werden.

Wir empfehlen die Befestigung in einem Pfostenträger.

Beachten Sie bitte, daß Sie bei Einsatz eines Pfostenträgers die Pfosten auf
die entsprechende Höhe kürzen müssen.

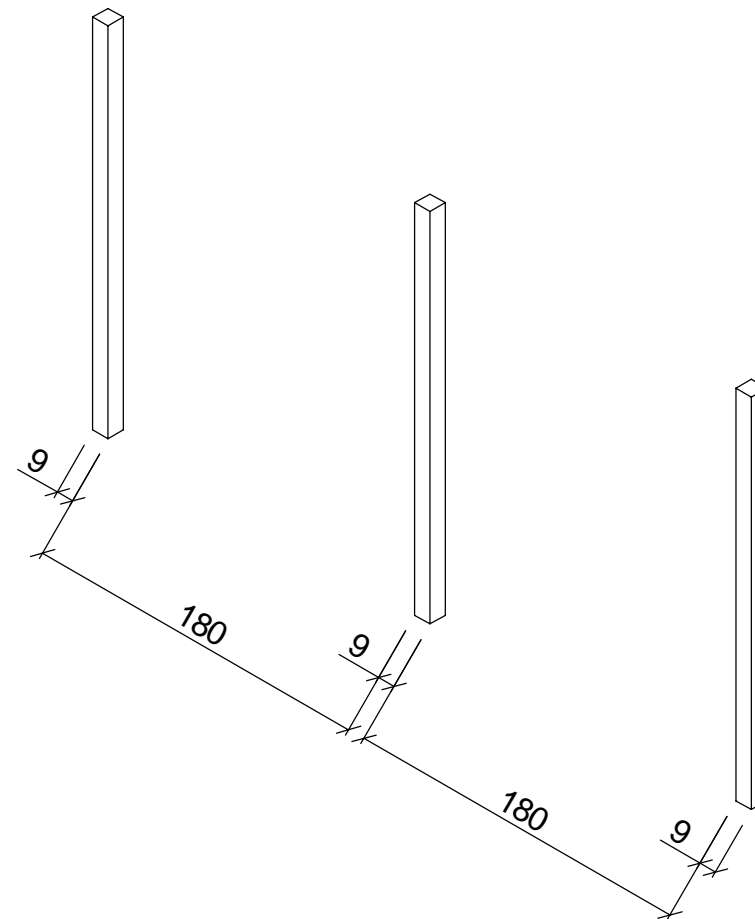
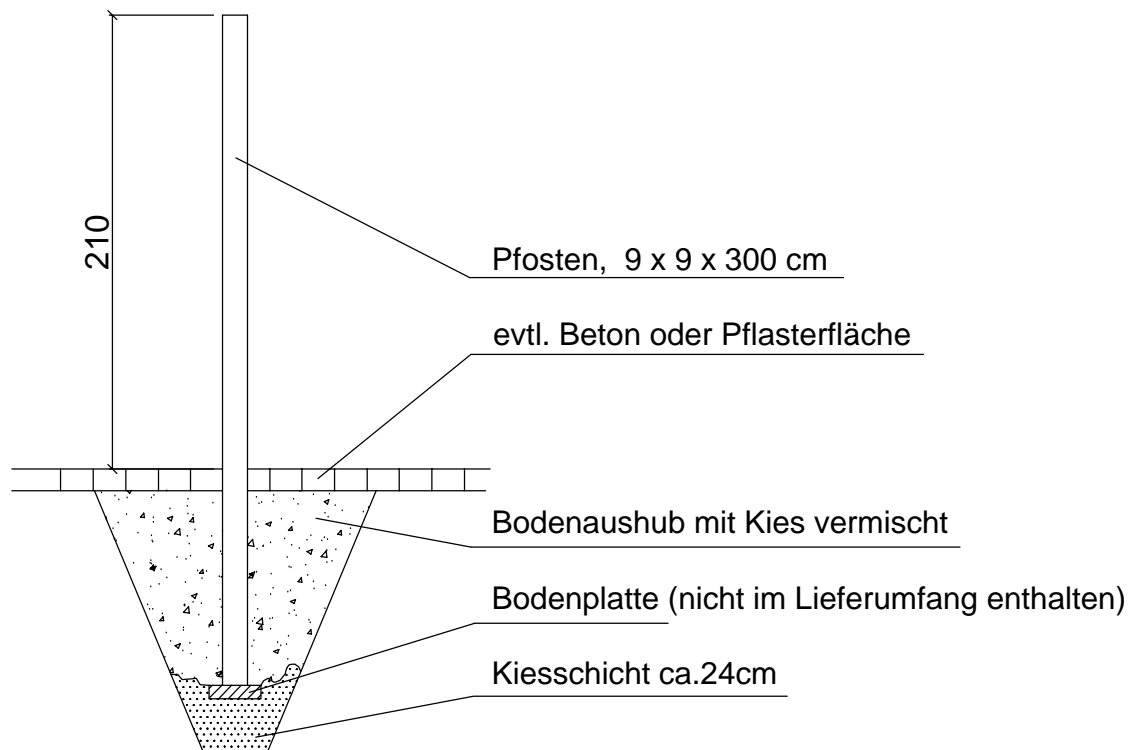

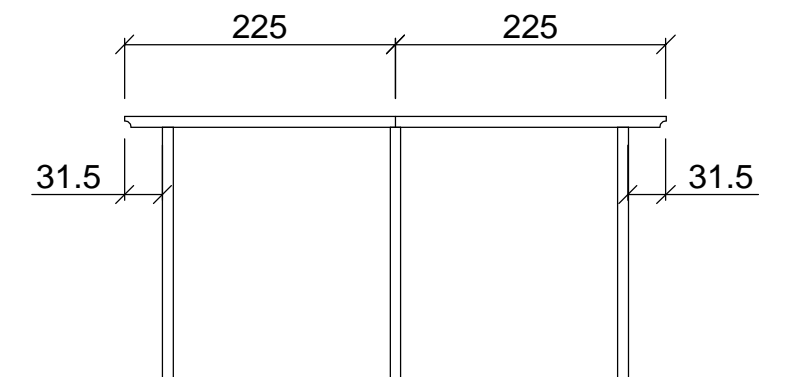

2. Verschrauben Sie zuerst die vorgebohrten Sattelbalken mit den Pfosten - wie dargestellt.

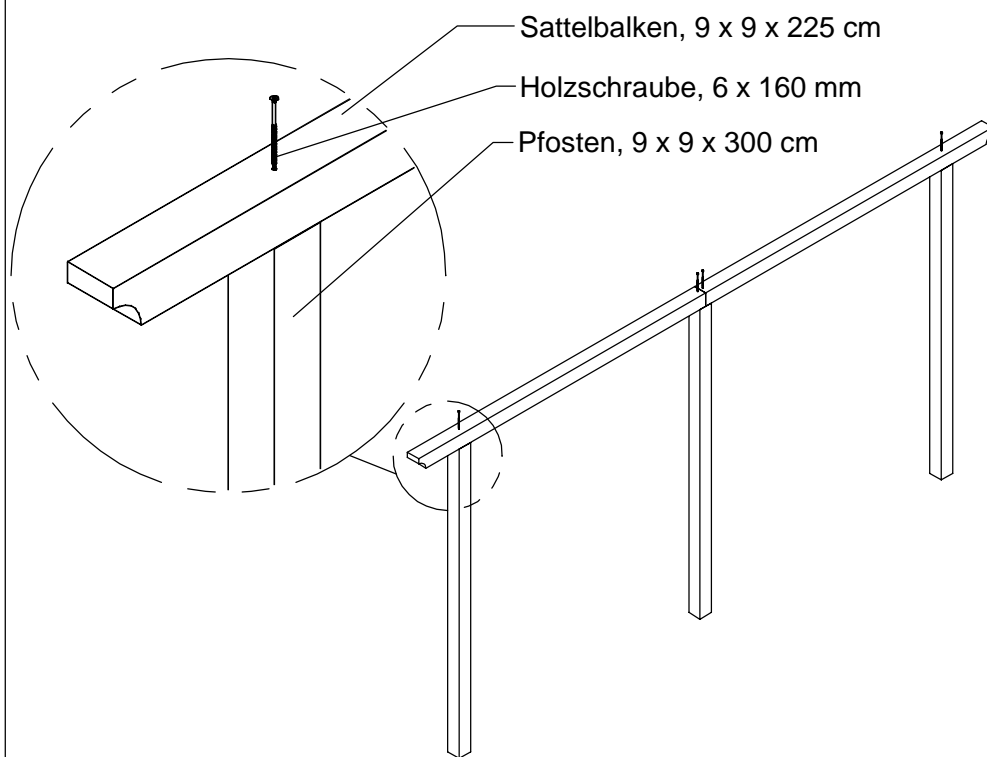

JODA
HOLZ IM GARTEN

Pergola "Exklusiv", gerade
FSC - Kiefer KDI
Montageanleitung
Blatt 3 von 4 Blatt

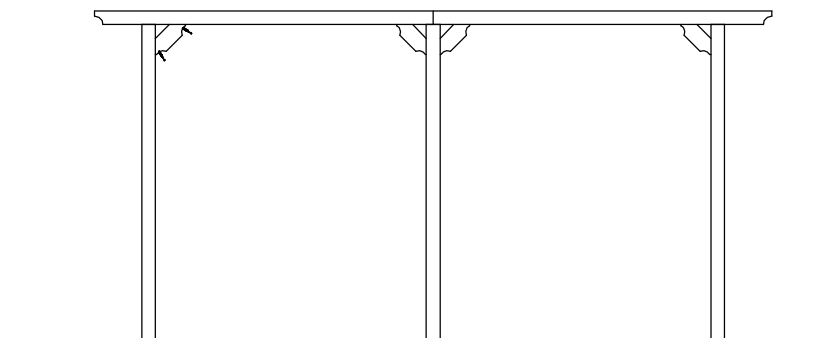

3. Im dritten Arbeitsgang schrauben Sie die Kopfbänder an Pfosten und Sattelbalken.

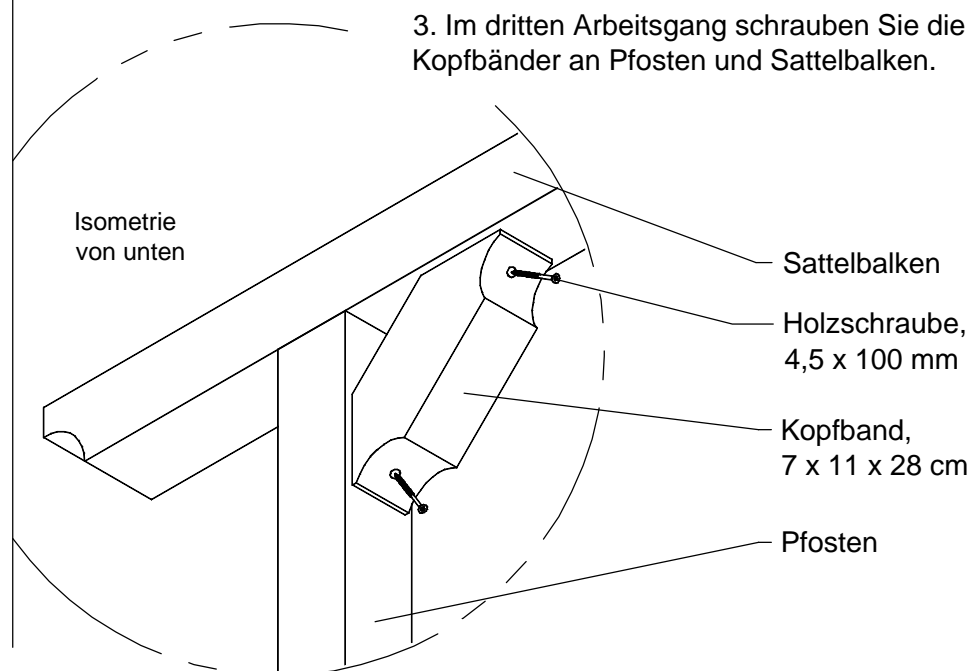

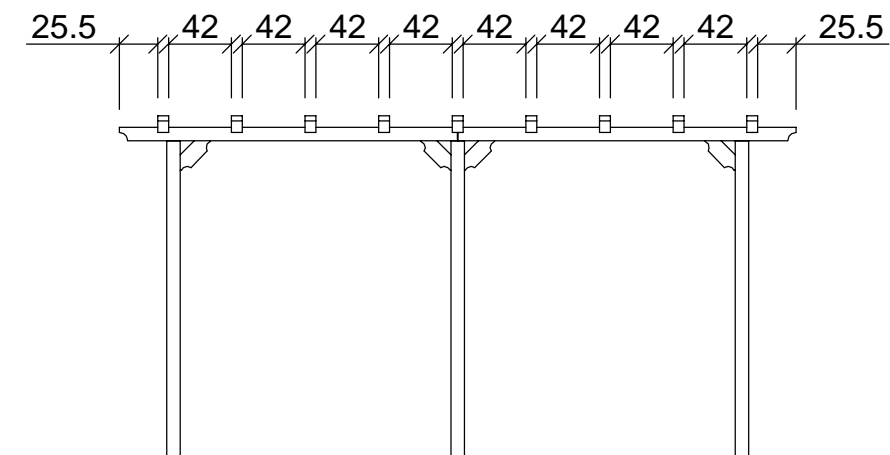

Pergola "Exclusiv", gerade
FSC - Kiefer KDI
Montageanleitung
Blatt 4 von 4 Blatt

4. Im vierten und letzten Arbeitsgang schrauben Sie die Reiter auf die Sattelbalken.

