



Montageanleitung

JODA- "Schwedenhaus"

* Die wichtigsten Schritte *



Schwedenhaus 3,90 x 3,90 m



Schwedenhaus 2,40 x 2,40 m



Schwedenhaus 3,00 x 3,00 m



Schwedenhaus 1,80 x 1,80 m

JORKISCH
... Holz und mehr

JODA
HOLZ IM GARTEN

... leben und wohnen
mit der Natur!

Montageanleitung für JODA -SCHWEDENHÄUSER

Sehr geehrter Kunde,

wir beglückwünschen Sie zu dem Kauf eines Bausatzes für ein **JODA** - Gartenhaus.

JODA-Gartenhäuser sind Qualitätsprodukte, **“Made in Germany”** und zeichnen sich durch die Verwendung ausgesuchter nordischer Fichte, Fertigung auf modernsten Anlagen und Qualität sowie Know-How nach deutschen Normen und Traditionen aus.

Nachfolgend geben wir Ihnen wichtige Hinweise, die Sie beim Aufbau eines Schwedenhauses **unbedingt** beachten sollten.

Sie erhalten den Bausatz als Paket verpackt. Kontrollieren Sie anhand der Stückliste die Vollständigkeit des Bausatzes. Sollten trotz sorgfältiger Verpackung und ständiger Qualitätskontrolle Teile fehlen, oder beschädigt sein, so kennzeichnen Sie die entsprechenden Teile auf der Stückliste und setzen Sie mit Ihrem **JODA** - Fachhändler in Verbindung. Durch unseren Service, werden Ihnen dann die entsprechenden Teile zugeschickt.

Separat beigefügte Unterlagen:

Stücklisten

Kleineisenliste

Fundamentplan

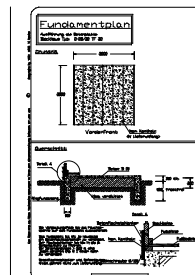

Montageplan

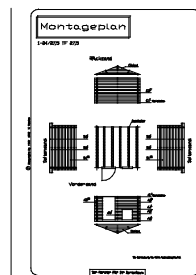

An Montagewerkzeug wird benötigt:

- Handhammer
- Gummihammer
- Kneifzange
- Wasserwaage
- Bügelsäge oder Fuchsschwanz
- Handkreissäge
- Schraubendreher oder Akku-Schrauber mit Torx-Bits
- Bohrmaschine und entsprechende Holz- und Steinbohrer
- 2 Trittleitern
- Richtschnur
- Stemmeisen
- Arbeitsschutzhandschuhe

Wir wünschen Ihnen viel Spaß beim Bau und viele erholsame Stunden in der Nutzung Ihres **JODA** -Gartenhauses.

Alle Maße sind ca.-Maße. Die Zeichnungen sind Eigentum der JORKISCH GmbH & Co. KG. Veröffentlichung, Veröffentlichung und Weitergabe an Dritte sind ohne unsere Einwilligung untersagt! Technische Änderungen vorbehalten!



JODA®
HOLZ IM GARTEN
*... leben und wohnen
mit der Natur!*

Gartenhaus Typ: "SCHWEDENHAUS" 28/390 390
(bauseits farbige endbehandelt mit JODA® - Color)

Alle Maße sind ca.-Maße. Die Zeichnungen sind Eigentum der JORKISCH GmbH & Co. KG. Veröffentlichung, Vervielfältigung, Weitergabe an Dritte sind ohne unsere Einwilligung untersagt! Technische Änderungen vorbehalten!

Ansicht von vorn

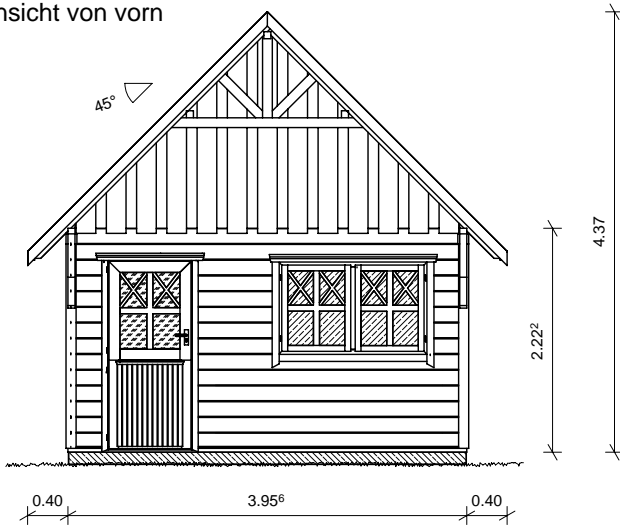

Ansicht von hinten



Ansicht von rechts

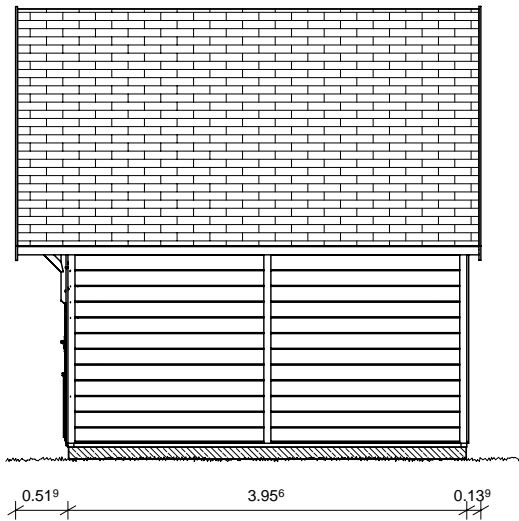

Ansicht von links

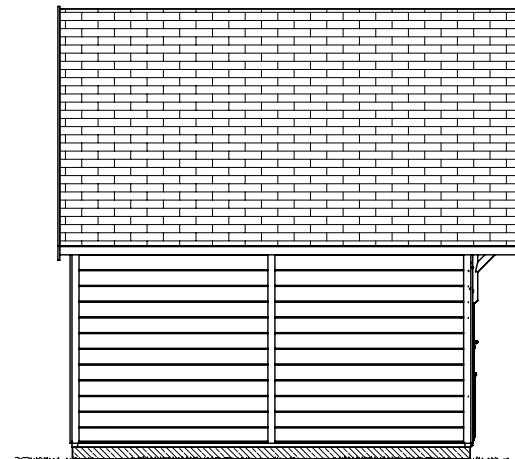

Technische Daten:

Außenmaße:	Breite:	4,69 m
inkl. Dachüberstand	Tiefe:	4,61 m
Sockelmaße:	Breite:	3,96 m
	Tiefe:	3,96 m
Innenmaße:	Breite:	3,90 m
	Tiefe:	3,90 m
Seitenwandhöhe:		2,18 m
Firsthöhe:		4,37 m
Grundfläche:		15,72 m ²
Dachfläche:		28,94 m ²
umbauter Raum:		52,47 m ³
Gewicht:		1480 kg



... leben und wohnen mit der Natur!

Wände:

- 28 x 168 mm Blockbohlen aus nordischer Fichte, unbehandelt
- Nut und Feder, 4-seitige Softfase
- geschraubte Eckverbindung mit Eckpfosten und Deckleisten
- zusätzliche Rähmhölzer für stabile Dachauflage

Fußboden:

- ca. 60 x 40 mm imprägnierte Lagerhölzer
- ca. 19,5 mm Schalung mit Nut und Feder

Dach:

- 45° Satteldach
- ca. 19,5 mm Fichte-Profilchalung, unbehandelt
- zimmermannsmäßig gefertigte Gebinde aus gehobeltem, unbehandeltem Fichtenholz
- Boden-Deckel-Schalung für die Giebelgebinde
- Eindeckung: eine Lage Dachpappe als Ersteindeckung
- gegen Aufpreis: Bitumenschindeln in rot, grün oder anthrazit

Tür:

- 1 Stück "Klöntür" (horizontal geteilt) mit Glasschnitt
- solide handwerklich gefertigt aus Fichte-Massivholz, unbehandelt
- ca. 1/2 Verglasung mit Kreuzsprossen u. Diagonalversprossung der oberen Felder; "Echtglas"
- PZ Schloß, Drückergarnitur u. Einbauszylinder
- Aluminiumprofil als barrierefreie Fußschwelle
- Anschlagrichtung DIN links
- Einbaumaß ca. 870 x 1900 mm

Fenster:

- 1 Stück Doppelflügel Fenster
- solide handwerklich gefertigt aus Fichte-Massivholz, unbehandelt
- mit Kreuzsprossen u. Diagonalversprossung der oberen Felder; "Echtglas"; Flügel nach außen öffnend
- inkl. Fenstergriffe
- Einbaumaß ca. 1500 x 930 mm

Zubehör:

- Montageanleitung, Beschläge und Befestigungsmittel

benötigte Schindelmenge:

- 12 Pakete á 3,0 m²

Bernd Jorkisch GmbH & Co. KG

Hoken 15-19
D-24635 Daldorf
Tel.: (04328) 178-0
e-mail: info@jorkisch.de
www.jorkisch.de

Ansichten

08.04.2013

BV : SCHWEDENHAUS 3,90 x 3,90 m, 28
Ort :
Kunde : JORKISCH
Bearb. : Mario Reiche

M : 1 : 75.00



Alle Maße sind ca.-Maße. Die Zeichnungen sind Eigentum der JORKISCH GmbH & Co. KG. Veröffentlichung, Veroffentlichung und Weitergabe an Dritte sind ohne unsere Einwilligung untersagt! Technische Änderungen vorbehalten!

... leben und wohnen
mit der Natur!

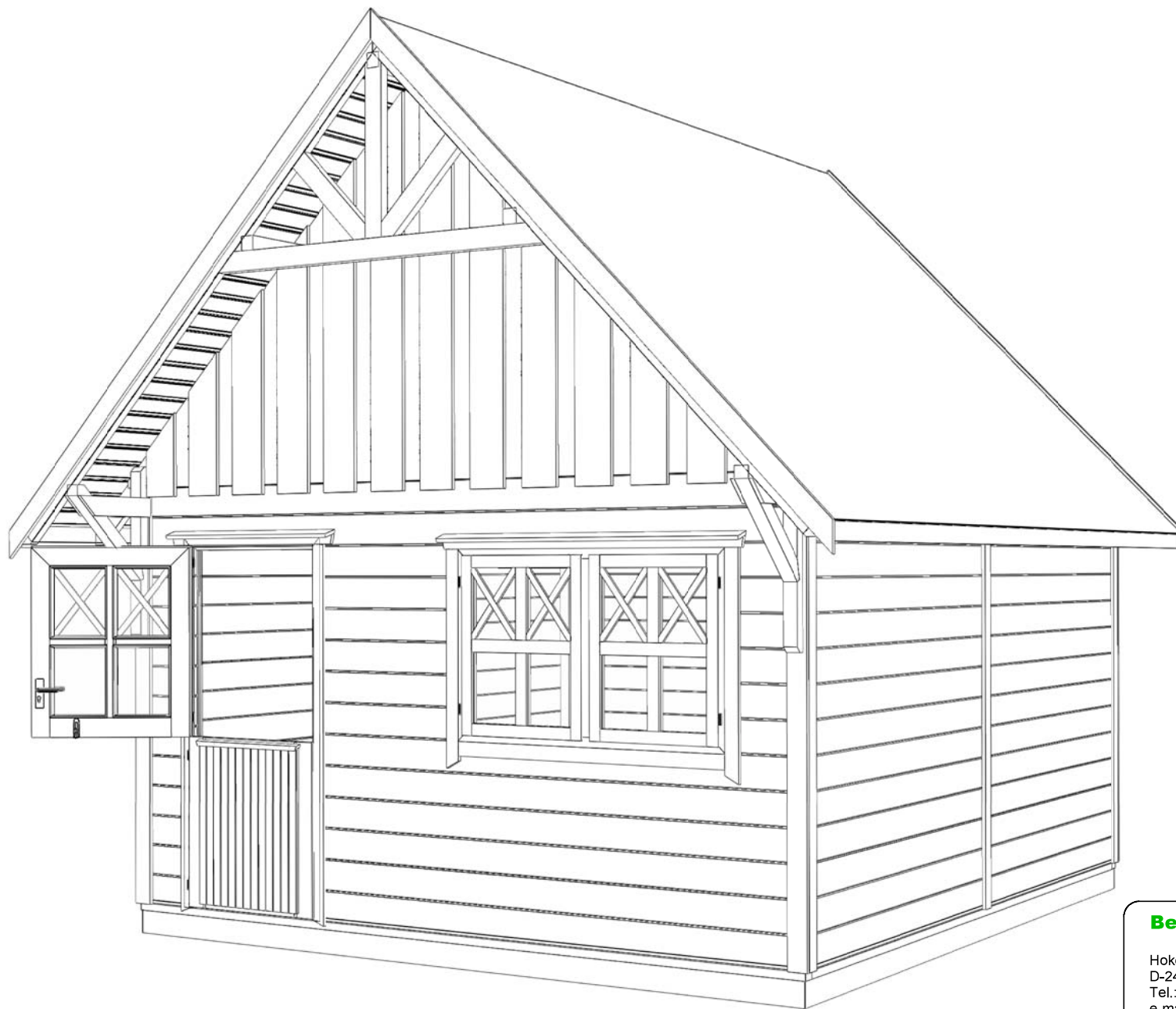

Darstellung mit halboeffneter "Klontur"

Bernd Jorkisch GmbH & Co. KG

Hoken 15-19
D-24635 Daldorf
Tel.: (04328) 178-0
e-mail: info@jorkisch.de
www.jorkisch.de

3-D

08.04.2013

BV : SCHWEDENHAUS 3,90 x 3,90 m, 28
Ort :
Kunde : JORKISCH
Bearb. : Mario Reiche

M : 1 : 200,00

Alle Maße sind ca.-Maße. Die Zeichnungen sind Eigentum der JORKISCH GmbH & Co. KG. Veröffentlichung, Veröffentliung und Weitergabe an Dritte sind ohne unsere Einwilligung untersagt! Technische Änderungen vorbehalten!

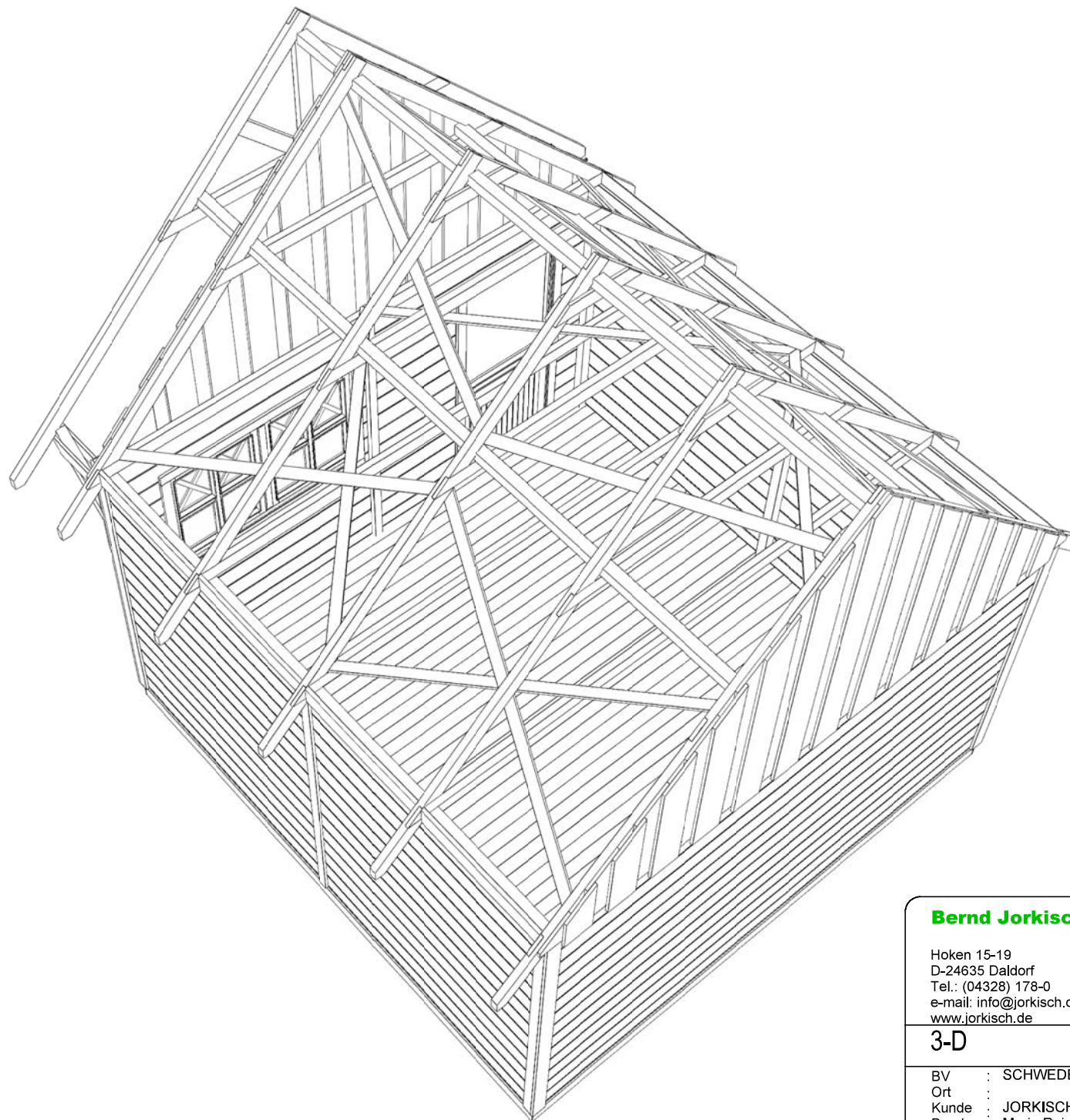

JODA[®]
HOLZ IM GARTEN

*... leben und wohnen
mit der Natur!*

Bernd Jorkisch GmbH & Co. KG

Hoken 15-19
D-24635 Daldorf
Tel.: (04328) 178-0
e-mail: info@jorkisch.de
www.jorkisch.de

3-D

08.04.2013

BV : SCHWEDENHAUS 3,90 x 3,90 m, 28 mm
Ort :
Kunde : JORKISCH
Bearb. : Mario Reiche

M : 1 : 200,00













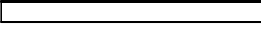

JODA
Holzbauprogramme



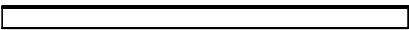



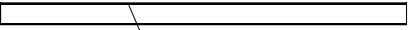

Stückliste

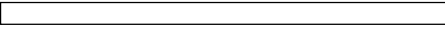

... leben und wohnen mit der Natur!

Haustyp: "SCHWEDENHAUS" 3,90 x 3,90 m
 Wandstärke: 28 x 168 mm
 Kommission:
 Auftragsnummer:
 Liste erstellt, am: 7. Juli 2013 Ladung:
 von: Mario Reiche

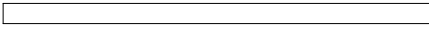
Bezeichnung	Pos.-Nr.	Stück	Fertiglänge	Stärke X Breite	gepackt	Darstellung/Bemerkung
Wandbohlen						
Blockbohle	1	18	350	28 X 168		 
Blockbohle	2	5	2680	28 X 168		 
Blockbohle	3	1	2680	28 X 168		 mit Fenster- ausklinkung 
Blockbohle	4	6	830	28 X 168		 
Blockbohle	5	1	3900	28 X 168		 mit Türausklinkung auf Nutseite 
Blockbohle	6	39	3900	28 X 168		 
Blockbohle	7	4	3900	28 X 168		 Feder ab 

Wandzubehör						
Eck- u. Seitenwandpfosten	8	6	2114	70 X 70		 
Rähm	9	2	3900	70 X 70		 
Aussteifungskantel Vorder- u. Rückwand	10	2	2280	50 X 70		siehe Extrazeichnung (HUNDEGGER)
Eck-Deckleisten für Giebelwände	11	4	2184	19 X 95		 
Eck-Deckleisten für Seitenwände	12	6	2136	19 X 70		 

Stückliste

Haustyp: "SCHWEDENHAUS" 3,90 x 3,90 m
 Wandstärke: 28 x 168 mm
 Kommission:
 Auftragsnummer:
 Liste erstellt, am: 7. Juli 2013 Ladung:
 von: Mario Reiche



Bezeichnung	Pos.-Nr.	Stück	Fertiglänge	Stärke X Breite	gepackt	Darstellung/Bemerkung
-------------	----------	-------	-------------	-----------------	---------	-----------------------

Fußboden

Bodenschwelle	FB1	4	3956	38 X 138		KDI, sägerauh, geblattet (HUNDEGGER)
Zwischenriegel	FB2	6	3680	38 X 58		KDI, sägerauh
Rahmenleisten Fußboden	FB3	16	1843	19 X 30		
Fußbodendielen	FB4	45	3895	19 X 96		Rauhspund
Fußleisten	FB5	8	2000	19 X 45		Fase bauseits anpassen

Dach

First- u. Mittelpfetten	D1	3	4456	70 X 70		
Sparren	D2	10	3330	45 X 120		siehe Extrazeichnung (HUNDEGGER)
Sparren, Freigebinde	D3	2	3330	45 X 120		siehe Extrazeichnung (HUNDEGGER)
Gebinde, Untergurt	D4	5	4239	45 X 120		siehe Extrazeichnung (HUNDEGGER)
Zangen	D5	5	2287	45 X 120		siehe Extrazeichnung (HUNDEGGER)
Zange, Freigebinde	D6	1	2287	45 X 120		siehe Extrazeichnung (HUNDEGGER)
Streben, Freigebinde	D7	2	681	45 X 120		siehe Extrazeichnung (HUNDEGGER)
Firststrebe, Freigebinde	D8	1	974	45 X 96		siehe Extrazeichnung (HUNDEGGER)

Boden-Deckel-Schalung für Giebelgebinde	D9	2	2170	19 X 195		
	D10	4	267	19 X 195		
	D11	4	467	19 X 195		
	D12	4	567	19 X 195		
	D13	4	767	19 X 195		
	D14	4	867	19 X 195		
	D15	4	1067	19 X 195		
	D16	4	1167	19 X 195		
	D17	4	1367	19 X 195		
	D18	4	1467	19 X 195		
	D19	4	1667	19 X 195		
	D20	4	1767	19 X 195		
	D21	4	1967	19 X 195		
	D22	4	2067	19 X 195		





Stückliste

Seite 3

Haustyp: "SCHWEDENHAUS" 3,00 x 3,00 m
 Wandstärke: 28 x 168 mm
 Kommission:
 Auftragsnummer:
 Liste erstellt, am: 16. April 2013 Ladung:
 von: Mario Reiche

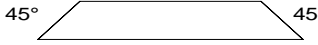

... leben und wohnen mit der Natur!

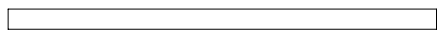
Bezeichnung	Pos.-Nr.	Stück	Fertiglänge	Stärke X Breite	gepackt	Darstellung/Bemerkung
Firstzangen	D23	8	669	19 X 95		
Freigebindestütze	D24	2	900			siehe Extrazeichnung, vormontiert
Stellbretter	D25	8	933	19 X 190		 45°
Dachbretter	D26	62	4576	19 X 121		Fasebretter (inkl. Reserve)
Traubrett	D27	2	4576	19 X 120		 45°
Ortgangbretter	D28	4	3460	19 X 95		
Windverband	D29	12	2800	19 X 70		 Fixlänge, bauseits anpassen

Zubehör

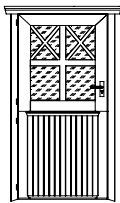
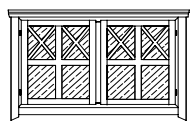
"Klön"-Tür mit Zarge; DIN links		1		87 X 190 cm (Einbaumaß) B X H		
Doppelflügel Fenster mit Zarge		1		150 X 93 cm (Einbaumaß) B X H		
Dachpappe R333 (für einlagige Ersteindeckung oder Unterdeckung unter Bitumenschindeln)		4				= 3 Rollen á 10 m ² + 1 Rolle á 6,0 m ² (29 m ² Dachfläche)
Bitumenschindeln (gegen Aufpreis) Farbe:.....		12				Pakete á 3,0 m ²

Stückliste Kleineisen

Seite 4



... leben und wohnen mit der Natur!

Haustyp: "SCHWEDENHAUS" 3,90 x 3,90 m
 Wandstärke: 28 x 168 mm
 Kommission:
 Auftragsnummer:
 Liste erstellt, am: 7. Juli 2013 Ladung:
 von: Mario Reiche

Bezeichnung	Stück	Darstellung	Verwendung
Drahtstifte mit Senkkopf 2,2 x 50	1200		Dach- u. Fußbodenbretter, Fußleisten
Dachpappstifte gvz. 2,0 x 20	600		Dachpappe
Spanplattenschraube 3,5 x 25 mm, gelb verzinkt	8		Drückergarnitur, Fenstergriff
Spanplattenschraube 3,5 x 35 mm, gelb verzinkt	570		Fußbodenrahmenleisten, Deckleisten für Wändecken, Tür- u. Fensterrahmen an Wandbohlen, Traufunterschlagleiste, Deckleisten für Ortgangbretter, Giebelverkleidung, Stellbretter an Wand
Spanplattenschraube 4,0 x 50 mm, gelb verzinkt	150		untere Wandbohlen an Fußbodenrahmen, Windverband, Ortgangbretter
Spanplattenschraube 4,5 x 70 mm, gelb verzinkt	280		Wandbohlenverschraubung, Aussteifungsleiste für Vorder- u. Rückwand
Spanplattenschraube 4,5 x 140 mm, gelb verzinkt	45		Bodenriegel, Gebindemontage
Sechskantholzschraube 10 x 140 mm + U-Scheibe	8		Freigebindestütze an Wand
Winkelverbinder 80/60/40	46		Wandpfosten, Gebinde, Zwischenriegel
Kammnägel 4,0 x 40 mm	460		Winkelverbinder (je 6 Stk.), Gebindemontage
Drückergarnitur PZ	1		(an Tür montiert)
Einbauschließzylinder PZ	1		(an Tür befestigt)
Fenstergriff	2		Fenster

Alle Maße sind ca.-Maße. Die Zeichnungen sind Eigentum der JORKISCH GmbH & Co. KG. Veröffentlichung, Verfertigung und Weitergabe an Dritte sind ohne unsere Einwilligung untersagt! Technische Änderungen vorbehalten!



... leben und wohnen mit der Natur!

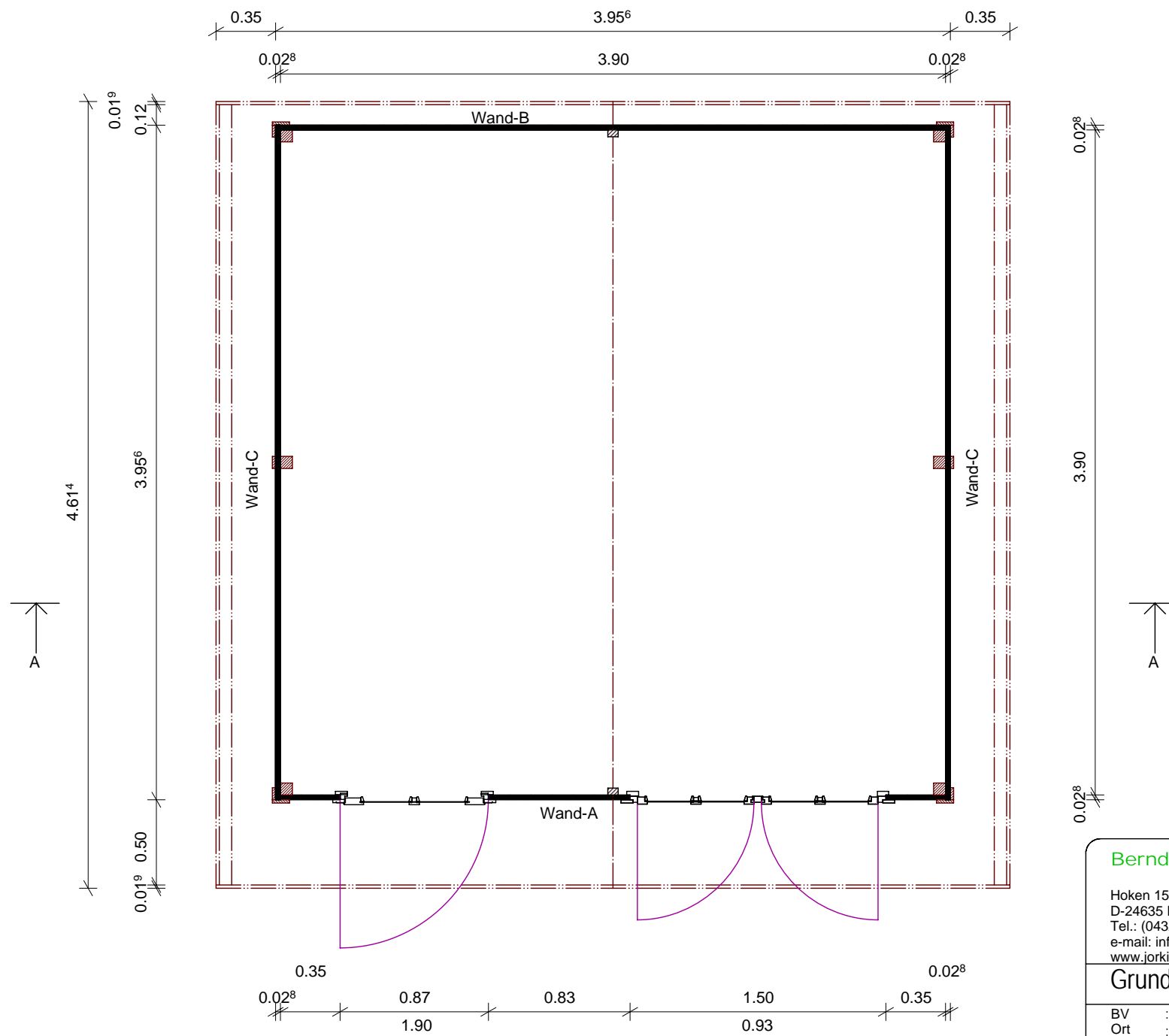

Bernd Jorkisch GmbH & Co. KG

Hoken 15-19
D-24635 Daldorf
Tel.: (04328) 178-0
e-mail: info@jorkisch.de
www.jorkisch.de

Grundriß 08.04.2013

BV : SCHWEDENHAUS 3,90 x 3,90 m, 28 mm
Ort :
Kunde : JORKISCH
Bearb. : Mario Reiche

M : 1 : 33.33

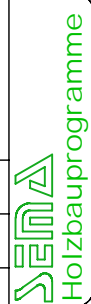

Alle Maße sind ca.-Maße. Die Zeichnungen sind Eigentum der JORKISCH GmbH & Co. KG. Veröffentlichung, Verfertigung und Weitergabe an Dritte sind ohne unsere Einwilligung untersagt! Technische Änderungen vorbehalten!



... leben und wohnen mit der Natur!

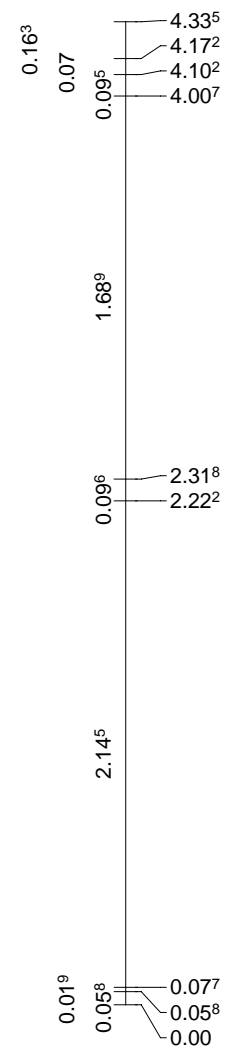
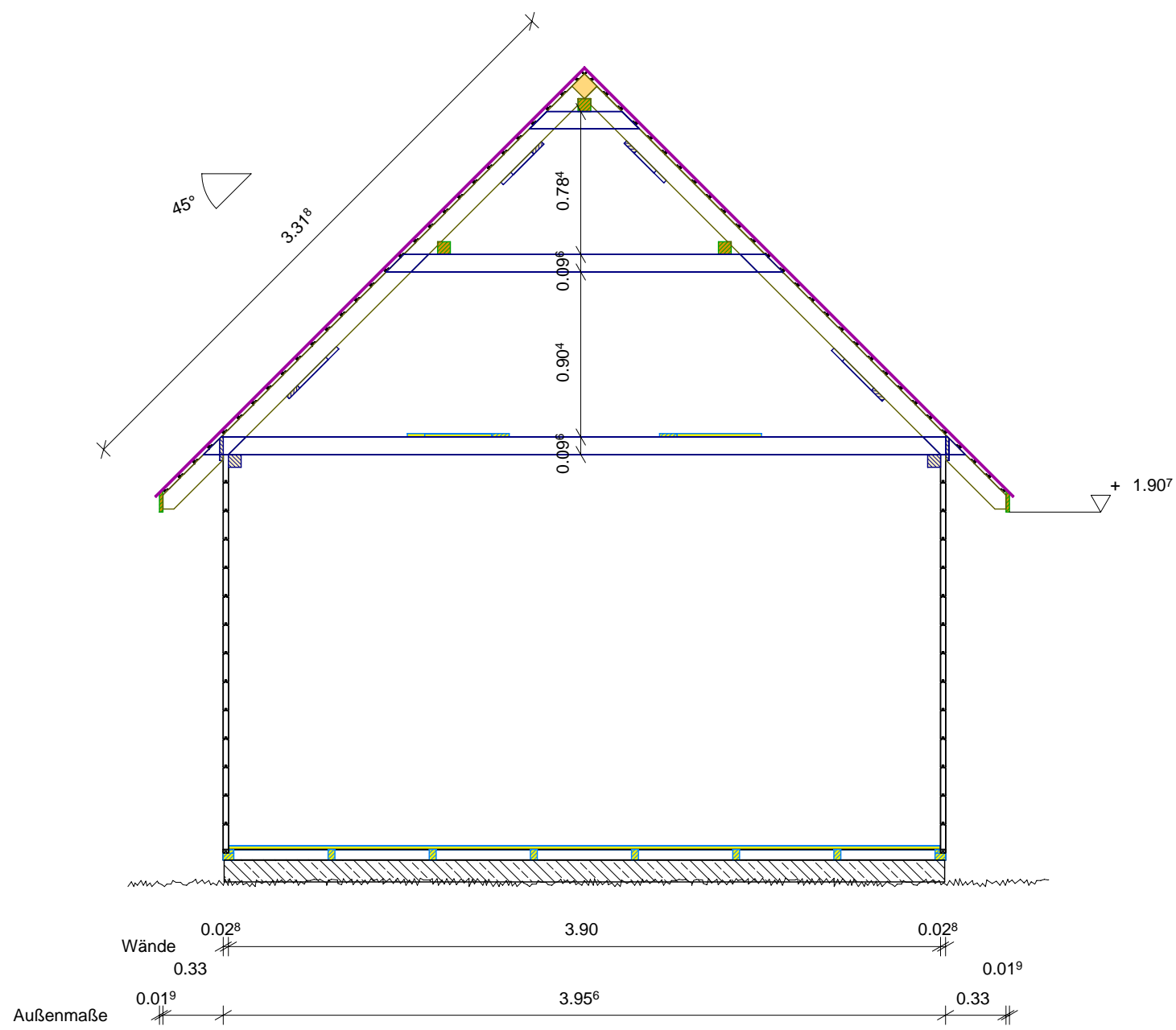

Schnitt: A-A

Bernd Jorkisch GmbH & Co. KG

Hoken 15-19
 D-24635 Daldorf
 Tel.: (04328) 178-0
 e-mail: info@jorkisch.de
 www.jorkisch.de

Querschnitt

08.04.2013

BV : SCHWEDENHAUS 3,90 x 3,90 m, 28
 Ort :
 Kunde : JORKISCH
 Bearb. : Mario Reiche

M : 1 : 33.33

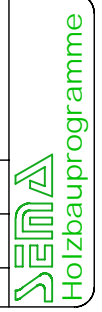

Fundamenterstellung

(siehe dazu auch beigelegten Fundamentplan)

Ausführung als Betonplatte oder Streifenfundament

Nachfolgend möchten wir Ihnen einige Hinweise für die Erstellung eines Betonfundamentes geben. Andere Fundamente, wie z.B. aus Betonfertigteilen, Betonsteinen, kesselhochdruckimprägnierten Schwellen oder ähnliches sind möglich. Entscheidend hierbei ist, dass die Fundamentaußenmaße stimmen, dass die Fußbodenbalken mindestens alle 60 cm eine Auflage haben, dass ein Spritzwasserschutz zum Haus gewährleistet ist und dass Waage bzw. Winkel stimmen.

Vorbereitung

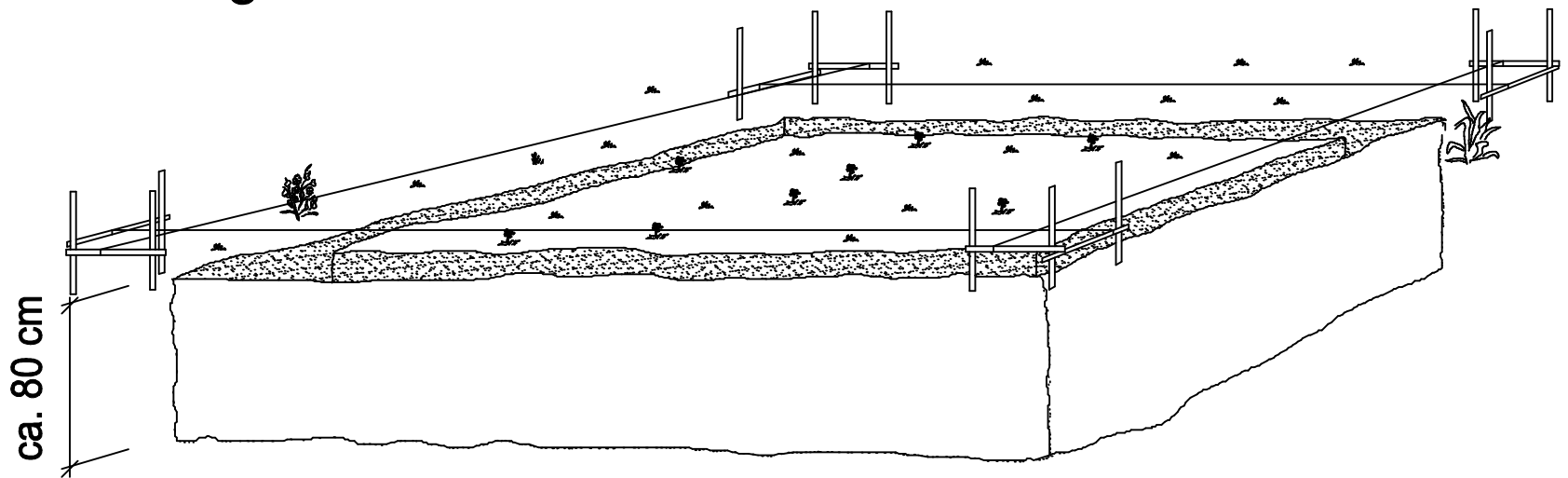

fertige Platte

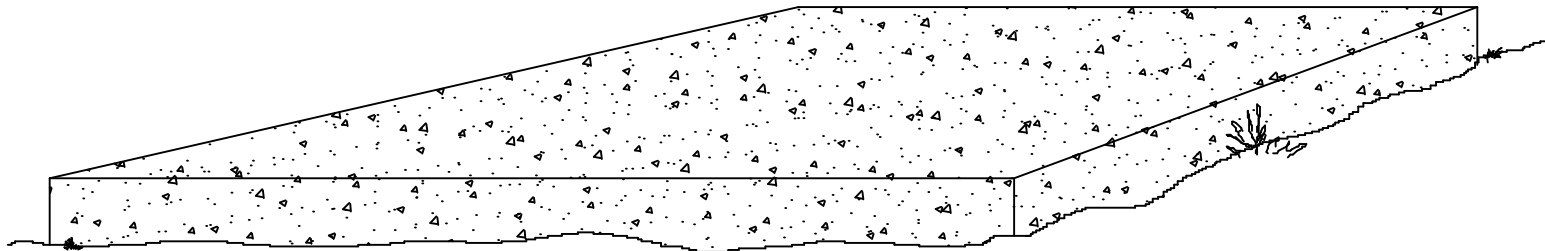

Anhand des beigelegten Fundamentplanes wird das Fundament abgesteckt und ein Graben ca. 80 cm tief ausgehoben. Anschließend wird das Fundament eingeschalt. Beachten Sie hierbei, dass das Fundament mind. 15 cm aus dem Erdreich herausragt und genau in Waage und Winkel stimmt. Als Beton empfehlen wir mindestens Betonklasse C 25/30, mit Stahlbewehrung.

Streifenfundament

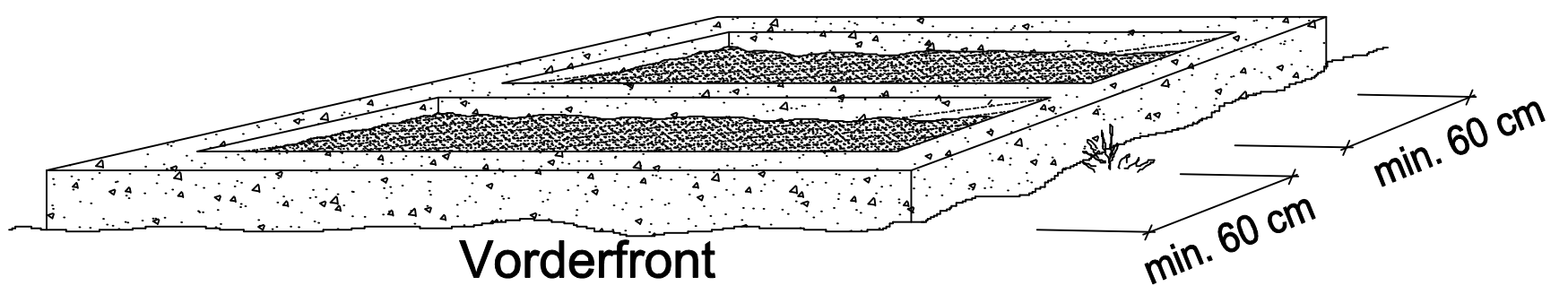

Ein Betonstreifenfundament wird analog der Betonplatte gefertigt. Je nach Hausgröße müssen so viele Streifen vorgesehen werden, dass der Mindestabstand von ca. 60 cm zwischen den Streifen eingehalten wird. Bei Häusern mit einer Terrasse ist zu beachten, dass die Fußbodenunterkonstruktion der Terrasse in entgegengesetzter Richtung zu der des Hauses verläuft.

Montagevorbereitung

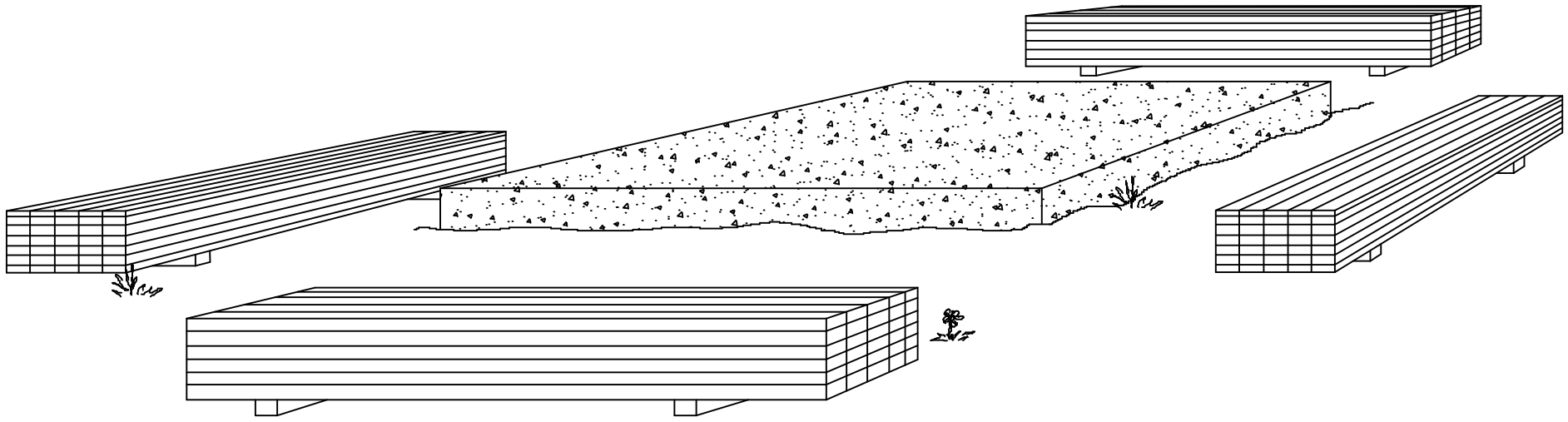

Bevor Sie mit der eigentlichen Montage beginnen, sortieren Sie die Blockbohlen der einzelnen Wände um das Fundament. Das erleichtert Ihnen den Aufbau und erspart Ihnen Zeit.

Feuchtesperre

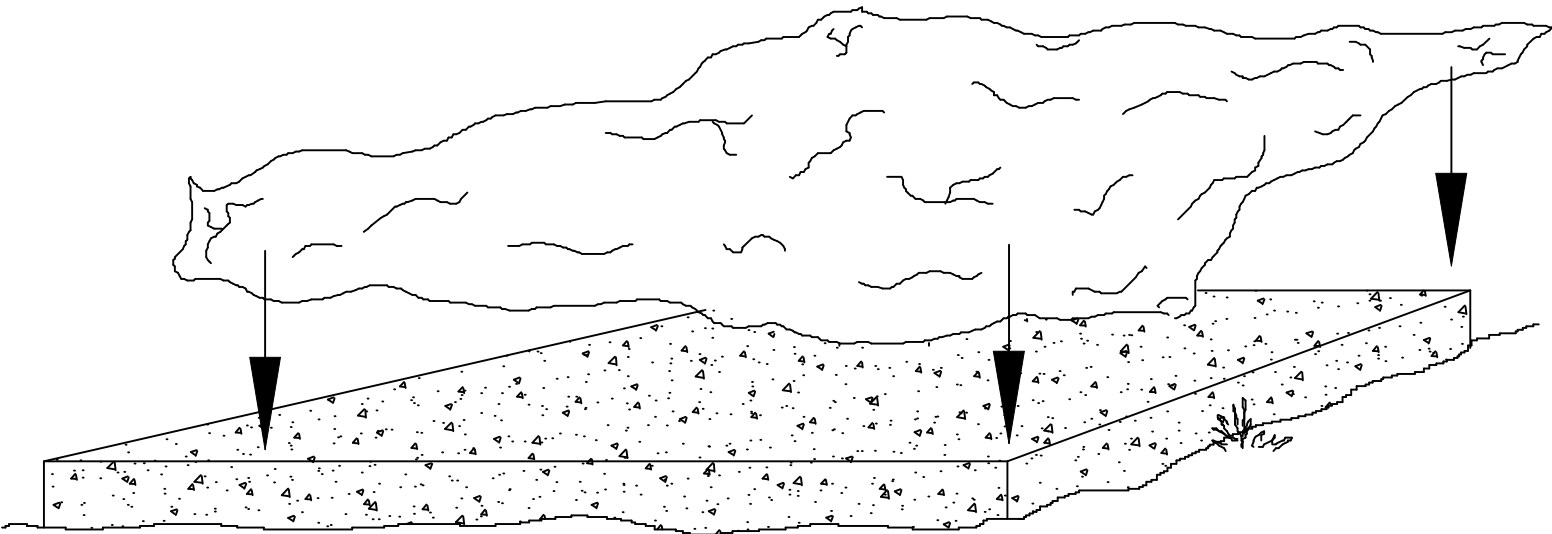

Um das Haus vor aufsteigender Feuchte zu schützen, empfehlen wir auf das Fundament, zumindest unter den Bodenriegeln, eine Feuchtesperre aufzubringen. Als Feuchtesperre kann z.B. Grundmauerpappe oder eine geeignete Folie verwendet werden.

Fußbodenunterkonstruktion

- siehe Fundamentplan -

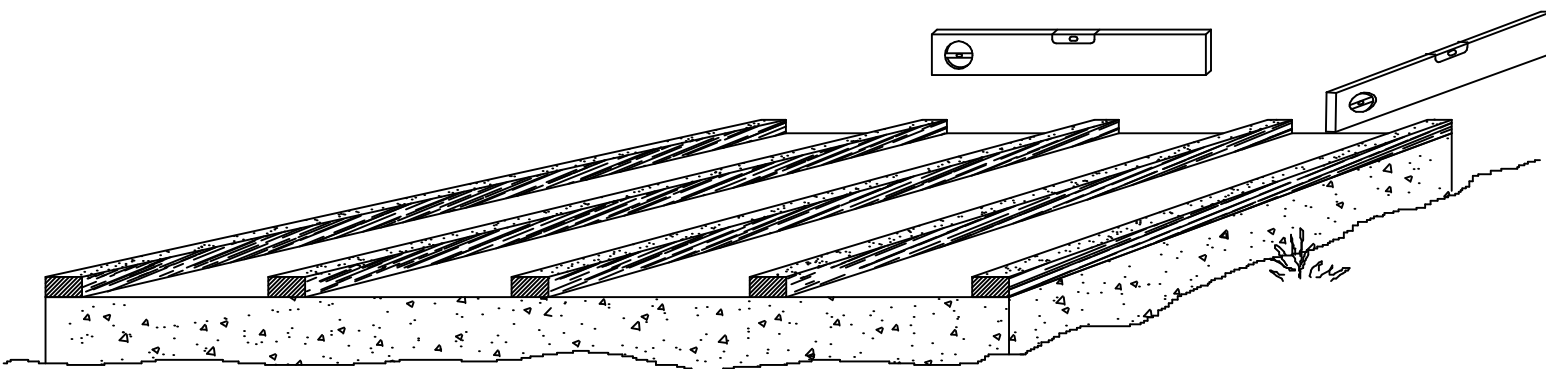

Auf dem Fundament werden die imprägnierten Bodenriegel entsprechend dem beigelegten Fundamentplan ausgelegt.
Richten Sie die Bodenbalken in Waage und im Winkel aus. Bei evtl. Fundamentunebenheiten sind verwitterungsresistente Keile unterzulegen.

Alle Maße sind ca.-Maße. Die Zeichnungen sind Eigentum der JORKISCH GmbH & Co. KG. Veröffentlichung, Veröffentlichung und Weitergabe an Dritte sind ohne unsere Einwilligung untersagt! Technische Änderungen vorbehalten!

*... leben und wohnen
mit der Natur!*

Draufsicht

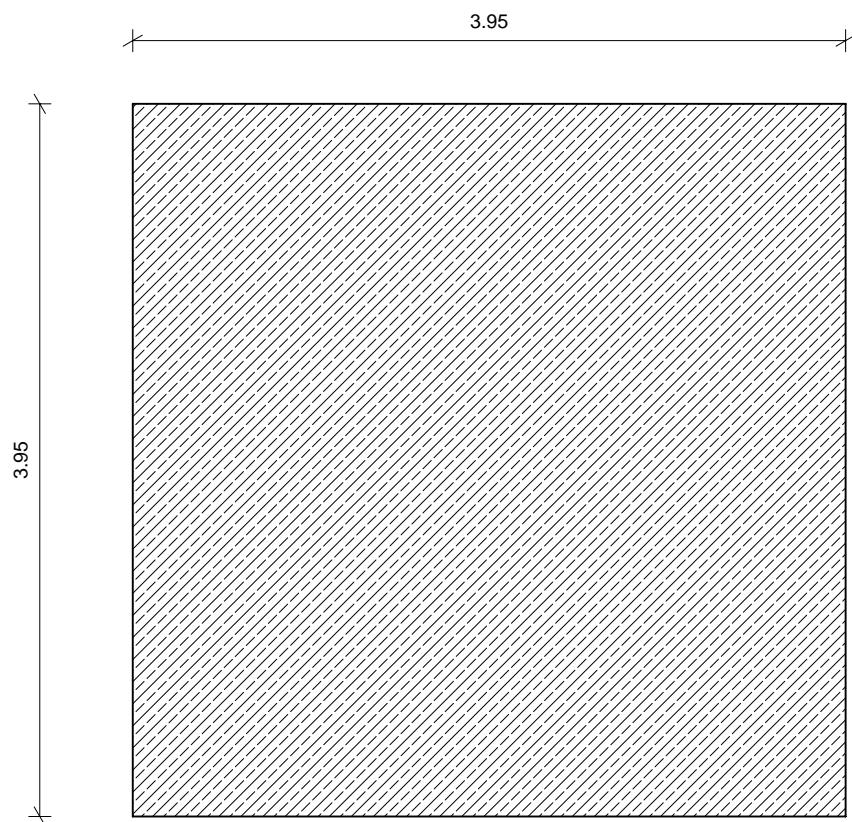

Querschnitt

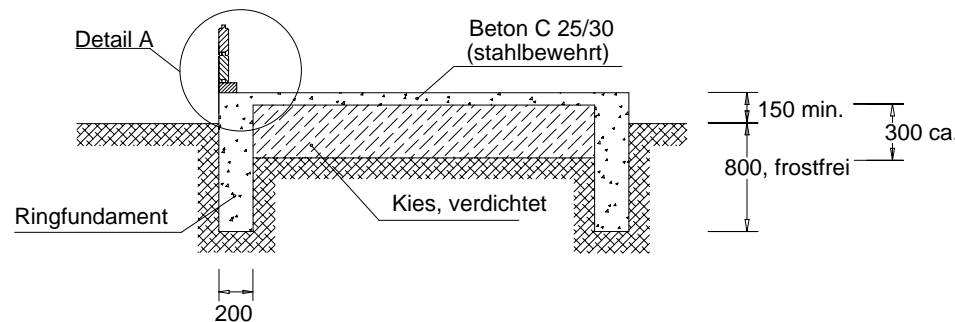

Auf das Fundament, mindestens unter den Bodenriegeln, ist eine Feuchtesperre aufzubringen (z.B. Grundmauerpappe). Die Feuchtesperre ist nicht im Lieferumfang.

Um das Fundament herum, schlagen wir vor, einen Spritzschutzstreifen anzulegen.

Wir empfehlen, die Bodenriegel auf dem Fundament zu verankern (z.B. Nageldübel oder Winkelverbinder).

Der Abstand sollte ca. 600 - 800 mm betragen.

Nageldübel oder Winkel gehören nicht zum Lieferumfang.

Detail A

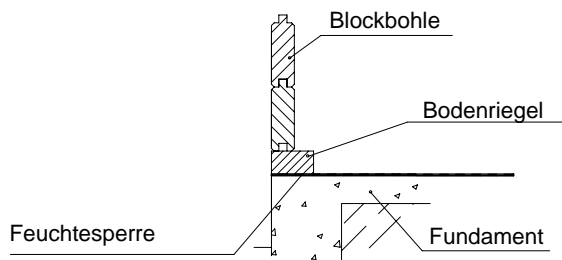

Bernd Jorkisch GmbH & Co. KG

Hoken 15-19
D-24635 Daldorf
Tel.: (04328) 178-0
e-mail: info@jorkisch.de
www.jorkisch.de

Fundamentplan

08.04.2013

BV : SCHWEDENHAUS 3,90 x 3,90 m, 28
Ort :
Kunde : JORKISCH
Bearb. : Mario Reiche

M : 1 : 41.90

3-D

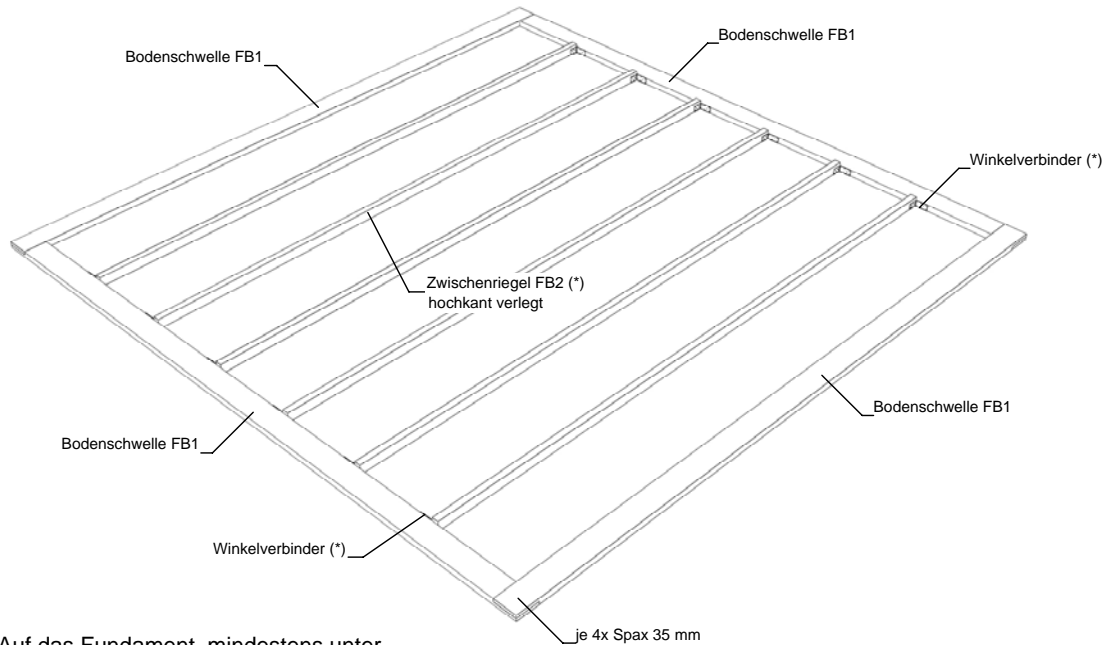

Auf das Fundament, mindestens unter den Bodenriegeln, ist eine Feuchtesperre aufzubringen (z.B. Grundmauerpappe). Die Feuchtesperre ist nicht im Lieferumfang.

Die Bodenriegel sind exakt in Waage und Winkel auf dem Fundament zu verlegen.

Gegen Verrutschen empfiehlt es sich, diese auf dem Fundament zu fixieren. Je nach Fundamentausrückung, können Sie dafür Spax-Schrauben und Dübel oder Nageldübel verwenden (nicht im Lieferumfang enthalten).

Tipp:

Wenn beide Diagonalen exakt 5595 mm lang sind, dann ist der Unterbau im Winkel.

(*) nur im Lieferumfang, bei Bestellung mit Holzfußboden!

Draufsicht

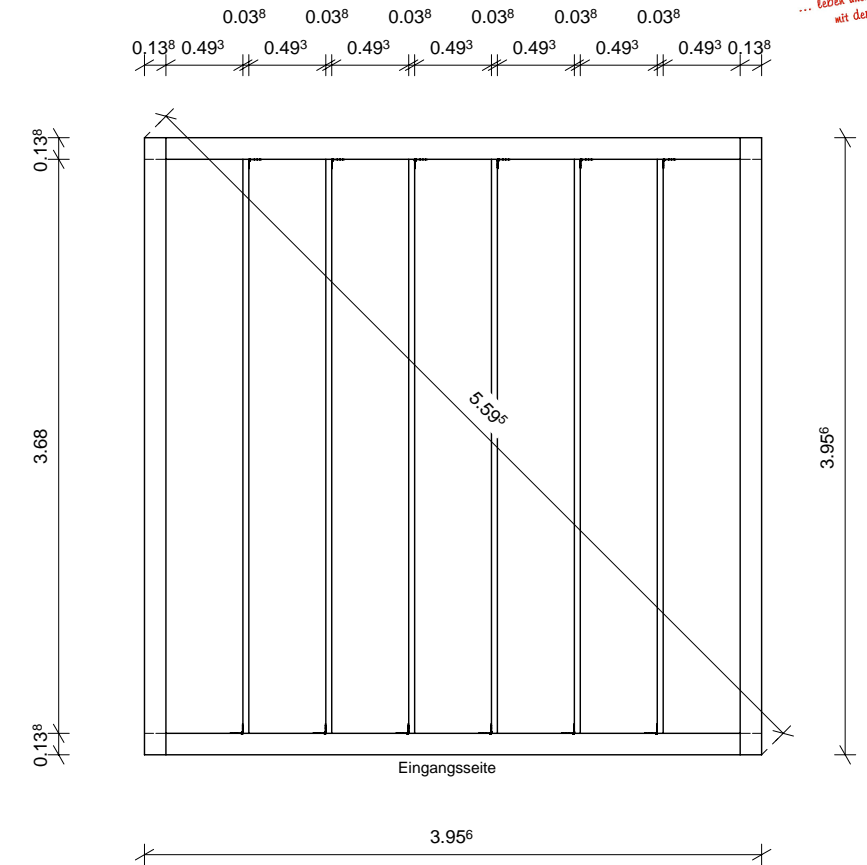

Vorderansicht

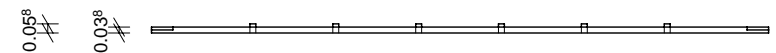

Bernd Jorkisch GmbH & Co. KG

Hoken 15-19
D-24635 Daldorf
Tel.: (04328) 178-0
e-mail: info@jorkisch.de
www.jorkisch.de

Montage Unterbau

22.06.2013

BV : SCHWEDENHAUS 3,90 x 3,90 m, 28 mm
Ort :
Kunde : JORKISCH
Bearb. : Mario Reiche

M : 1 : 48.46

Alle Maße sind ca.-Maße. Die Zeichnungen sind Eigentum der JORKISCH GmbH & Co. KG. Veröffentlichung, Verfertigung und Weitergabe an Dritte sind ohne unsere Einwilligung untersagt! Technische Änderungen vorbehalten!

Draufsicht

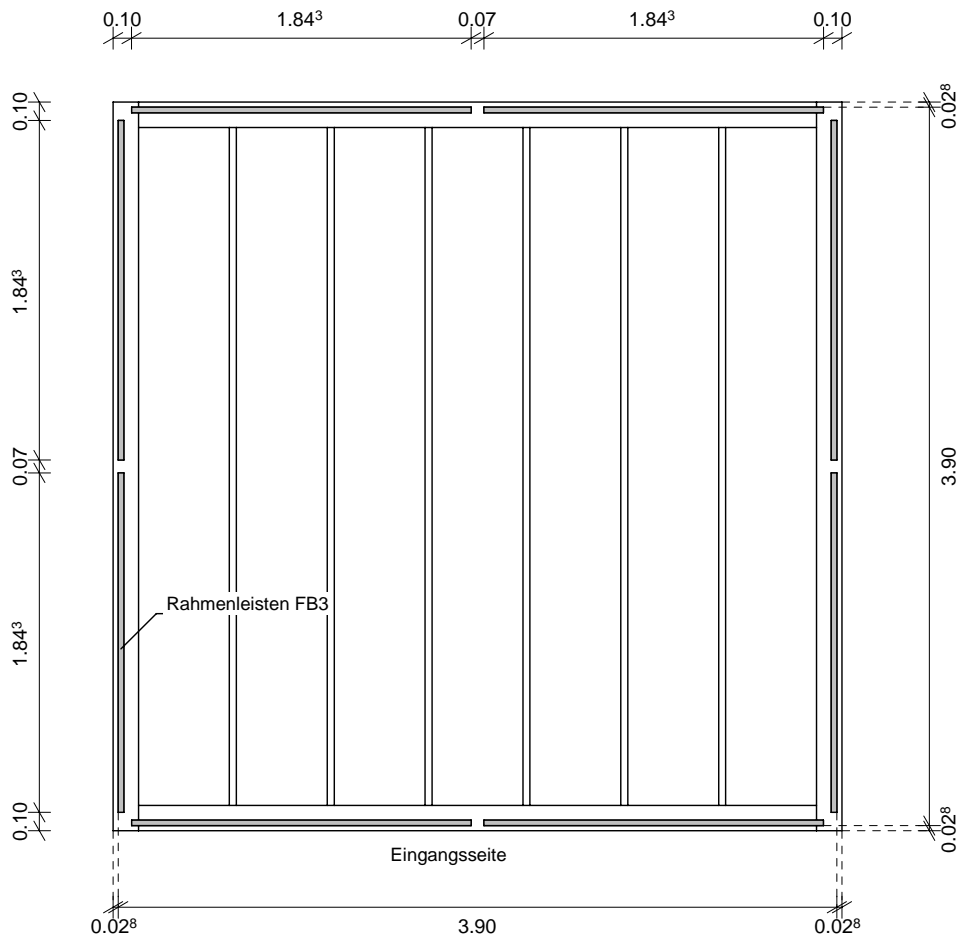

3-D

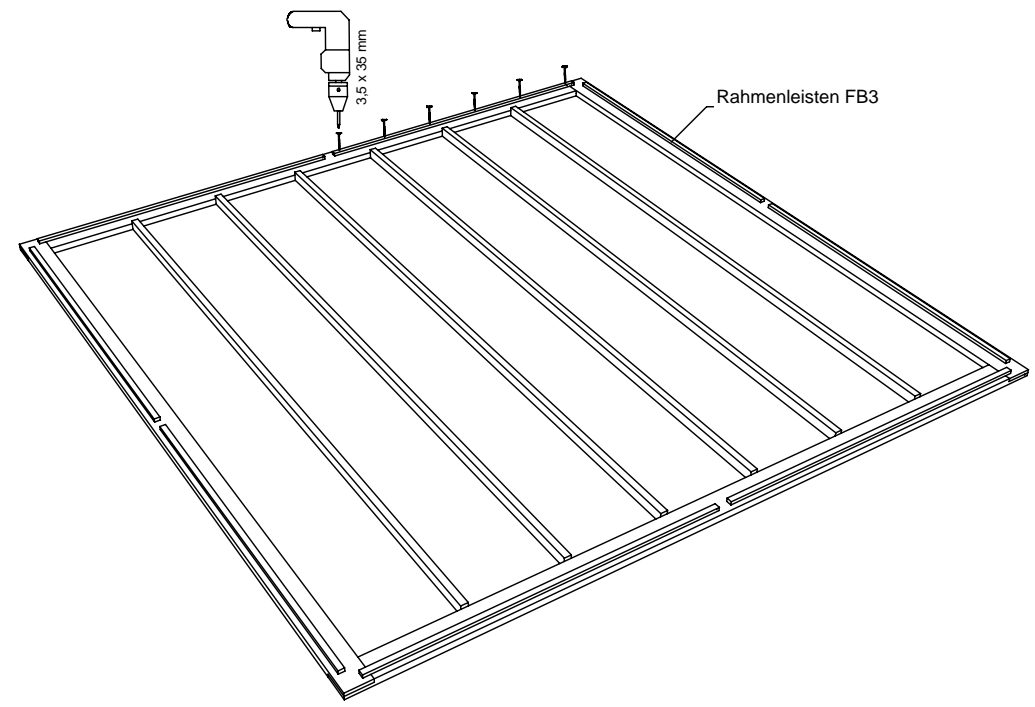

... leben und wohnen mit der Natur!

Die Rahmenleisten FB3 sind exakt nach Plan zu montieren. An diesen Leisten werden später die unteren Blockbohlen angeschraubt.
Die Aussparungen sind für die Pfosten vorgesehen.
Die restlichen 8 Stück Rahmenleisten FB 3, dienen später als Distanzleisten für die Fußbodendielung.

Bernd Jorkisch GmbH & Co. KG

Hoken 15-19
D-24635 Daldorf
Tel.: (04328) 178-0
e-mail: info@jorkisch.de
www.jorkisch.de

Montage Unterbau (2) 22.06.2013

BV : SCHWEDENHAUS 3,90 x 3,90 m, 28 mm
Ort :
Kunde : JORKISCH
Bearb. : Mario Reiche

M : 1 : 41.04

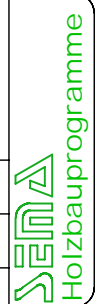

Wand-A
Vorderwand

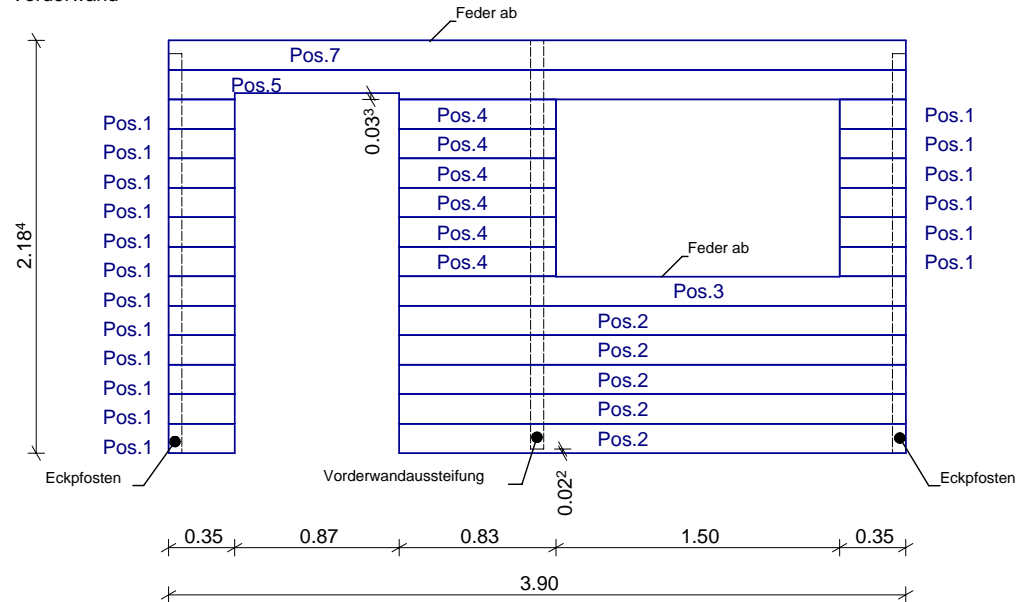

Wand-C (2 Stück)
Seitenwände

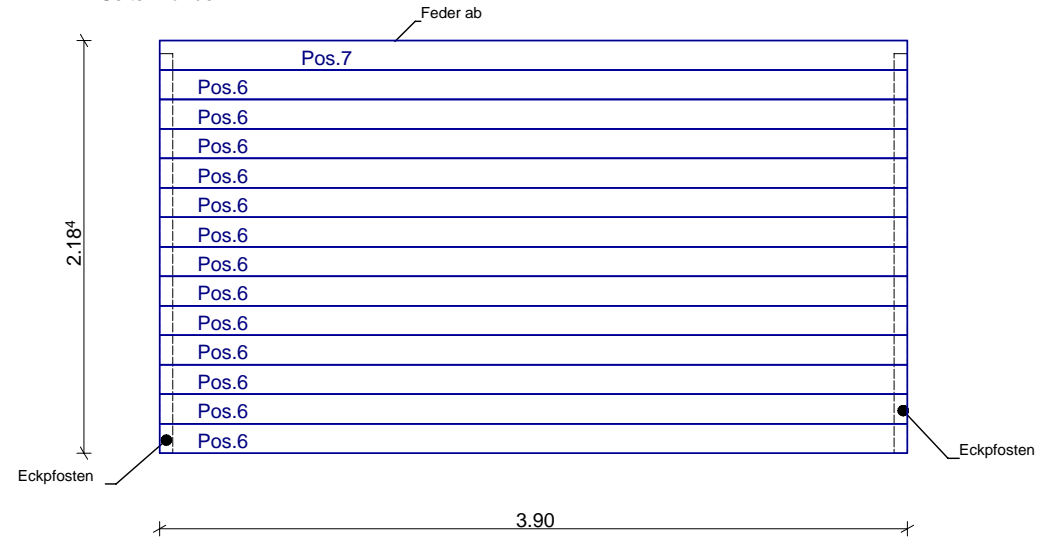

Wand-B
Rückwand

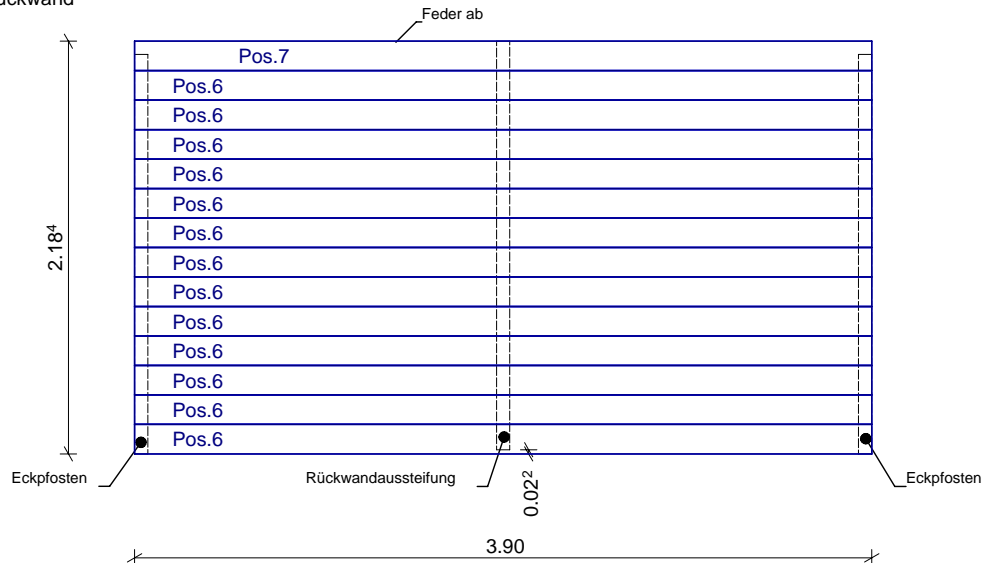

Bezeichnung	Pos.-Nr.	Stück	Fertiglänge	Stärke X Breite
Blockbohle	1	18	350	28 X 168
Blockbohle	2	5	2680	28 X 168
Blockbohle	3	1	2680	28 X 168
Blockbohle	4	6	830	28 X 168
Blockbohle	5	1	3900	28 X 168
Blockbohle	6	39	3900	28 X 168
Blockbohle	7	4	3900	28 X 168

Bernd Jorkisch GmbH & Co. KG

Hoken 15-19
D-24635 Daldorf
Tel.: (04328) 178-0
e-mail: info@jorkisch.de
www.jorkisch.de

Wände

08.07.2013

BV : SCHWEDENHAUS 3,90 x 3,90 m, 28
Ort :
Kunde : JORKISCH
Bearb. : Mario Reiche

M : 1 : 40.00

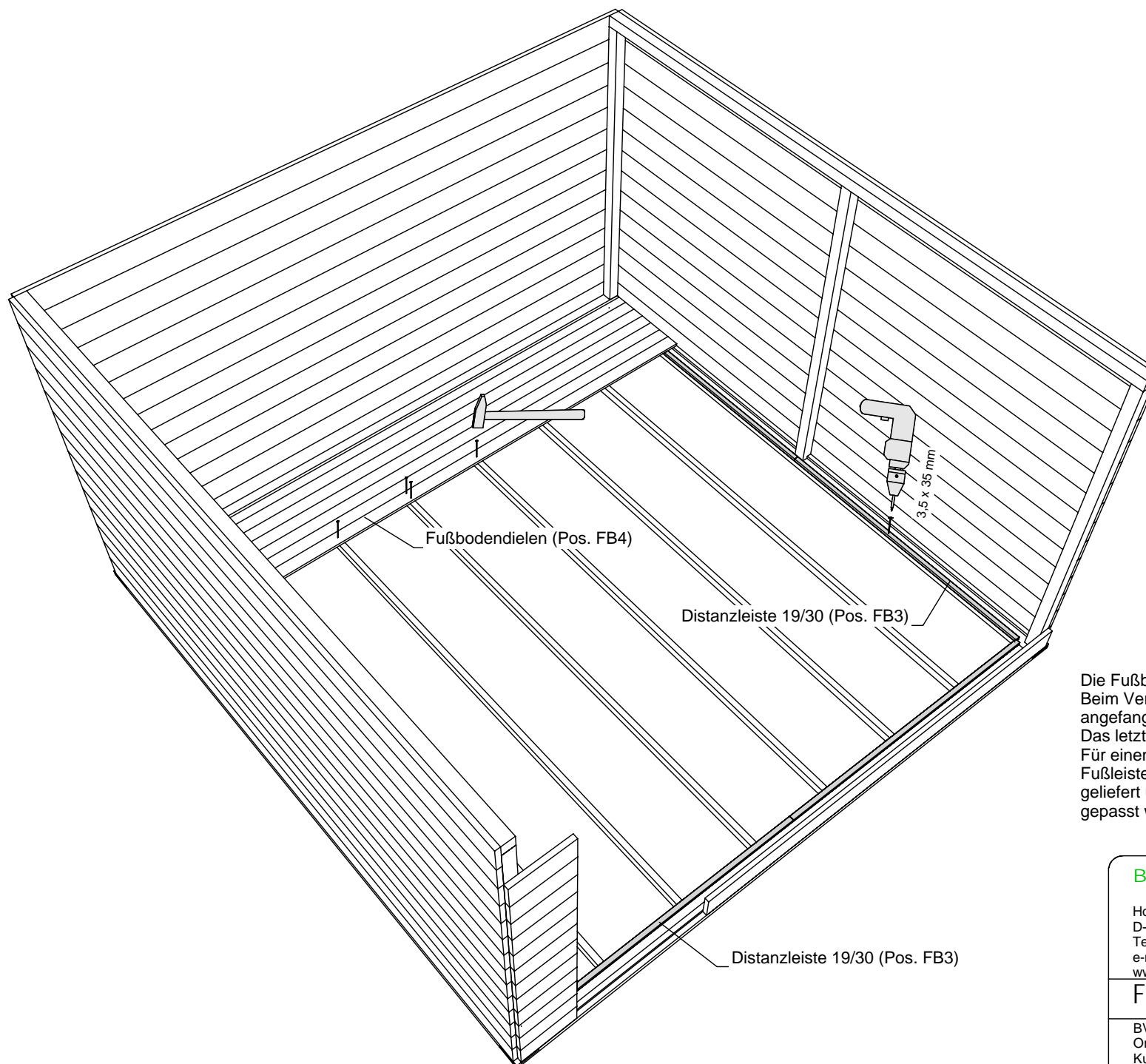

Die Fußbodendielen werden als Fertiglänge geliefert.
 Beim Verlegen wird mit der Nutseite zur Rückwand zeigend angefangen.

Das letzte Brett ist bauseits anzupassen.
 Für einen sauberen Abschluß, werden abschließend noch Fußleisten (Pos.FB5) montiert. Diese werden als Fixlänge geliefert und müssen bauseits auf Länge u. Gehrung angepasst werden.

Bernd Jorkisch GmbH & Co. KG

Hoken 15-19
 D-24635 Daldorf
 Tel.: (04328) 178-0
 e-mail: info@jorkisch.de
 www.jorkisch.de

Fußboden-Montage 23.06.2013

BV : SCHWEDENHAUS 3,90 x 3,90 m, 28 mm
 Ort :
 Kunde : JORKISCH
 Bearb. : Mario Reiche

M : 1 : 33.33

Alle Maße sind ca.-Maße. Die Zeichnungen sind Eigentum der JORKISCH GmbH & Co. KG. Veröffentlichung, Veröffentlicung und Weitergabe an Dritte sind ohne unsere Einwilligung untersagt! Technische Änderungen vorbehalten!

2 Stück Aussteifungskanteln f. Giebelwand 50 x 70 x 2280 mm (Pos. 10)

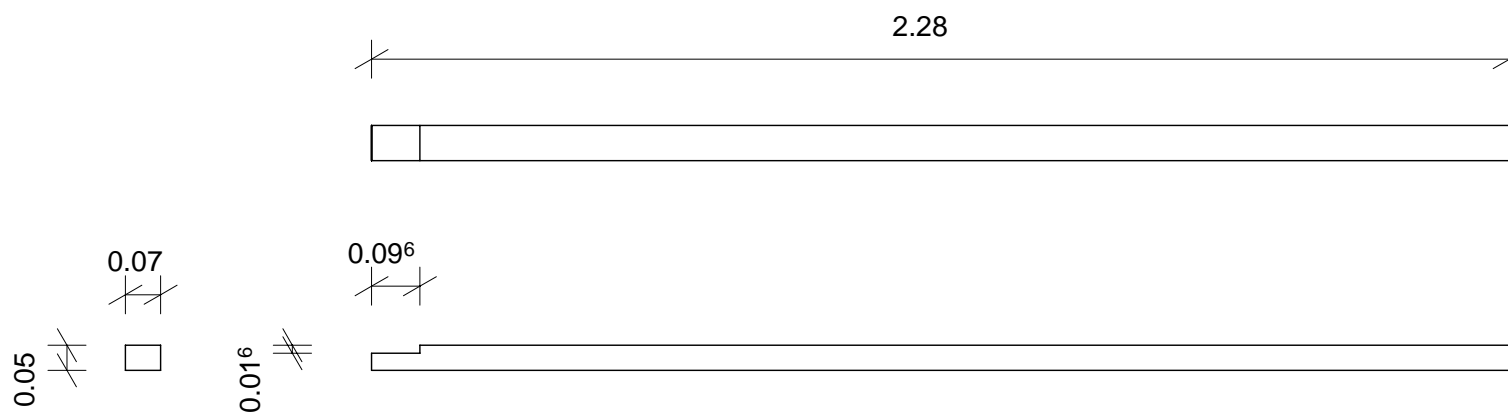

Bernd Jorkisch GmbH & Co. KG

Hoken 15-19
D-24635 Daldorf
Tel.: (04328) 178-0
e-mail: info@jorkisch.de
www.jorkisch.de

Giebelwandaussteifung 22.06.2013

BV : SCHWEDENHAUS 3,90 x 3,90 m, 28 mm
Ort :
Kunde : JORKISCH
Bearb. : Mario Reiche

M : 1 : 15.00

2 Stück Gebindestützen
(fertig montiert)

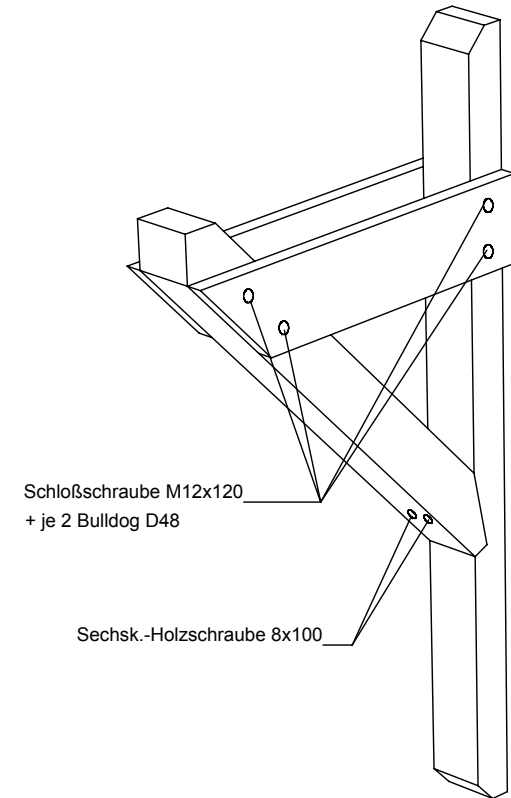
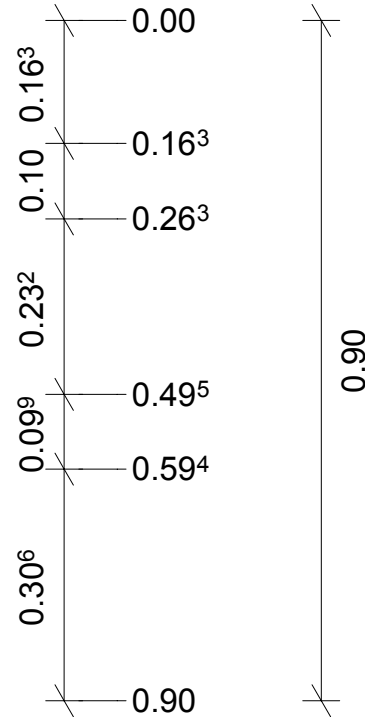
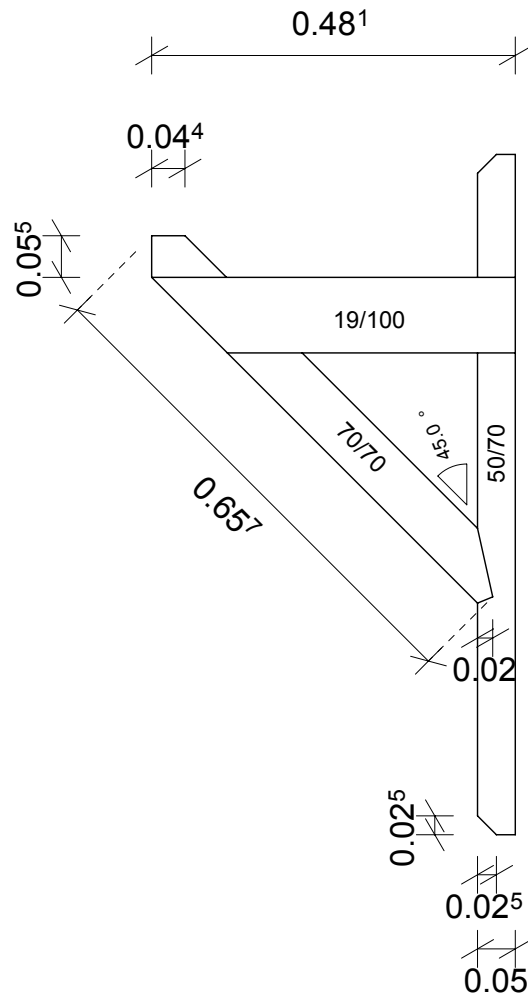

Bernd Jorkisch GmbH & Co. KG

Hoken 15-19
D-24635 Daldorf
Tel.: (04328) 178-0
e-mail: info@jorkisch.de
www.jorkisch.de

Freigebindestützen 16.04.2013

BV : SCHWEDENHAUS 3,90 x 3,90 m, 28 mm
Ort :
Kunde : JORKISCH
Bearb. : Mario Reiche

M : 1 : 10.00

5 Stück Gebinde
(inkl. Giebelgebinde)

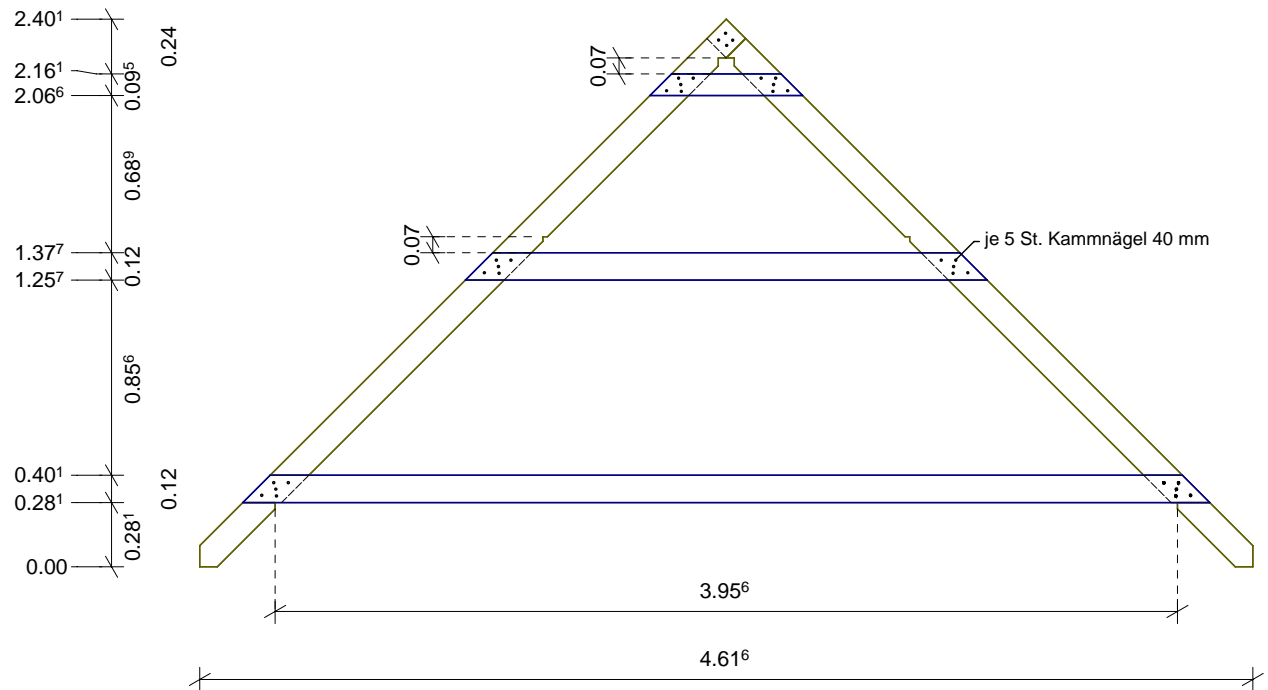
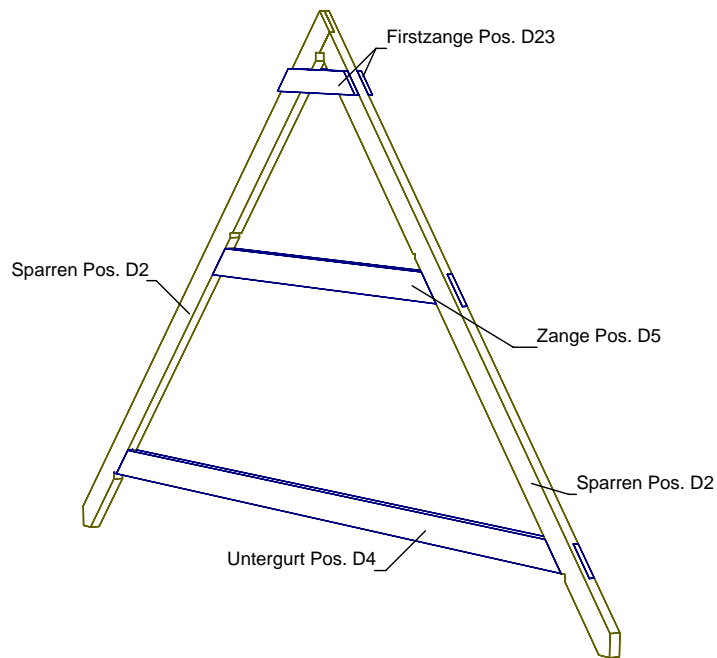

Die Firstzangen erst montieren, wenn die Gebinde gerichtet sind und die Firstpfette eingesetzt ist.

Bei den Giebelgebinden wird nur eine Firstzange montiert, da die andere Seite abgetrettert wird.

Bernd Jorkisch GmbH & Co. KG

Hoken 15-19
 D-24635 Daldorf
 Tel.: (04328) 178-0
 e-mail: info@jorkisch.de
 www.jorkisch.de

Gebindemontage

22.06.2013

BV : SCHWEDENHAUS 3,90 x 3,90 m, 28 mm
 Ort :
 Kunde : JORKISCH
 Bearb. : Mario Reiche

M : 1 : 33.15

1 Stück Freigebinde

Ansicht von hinten

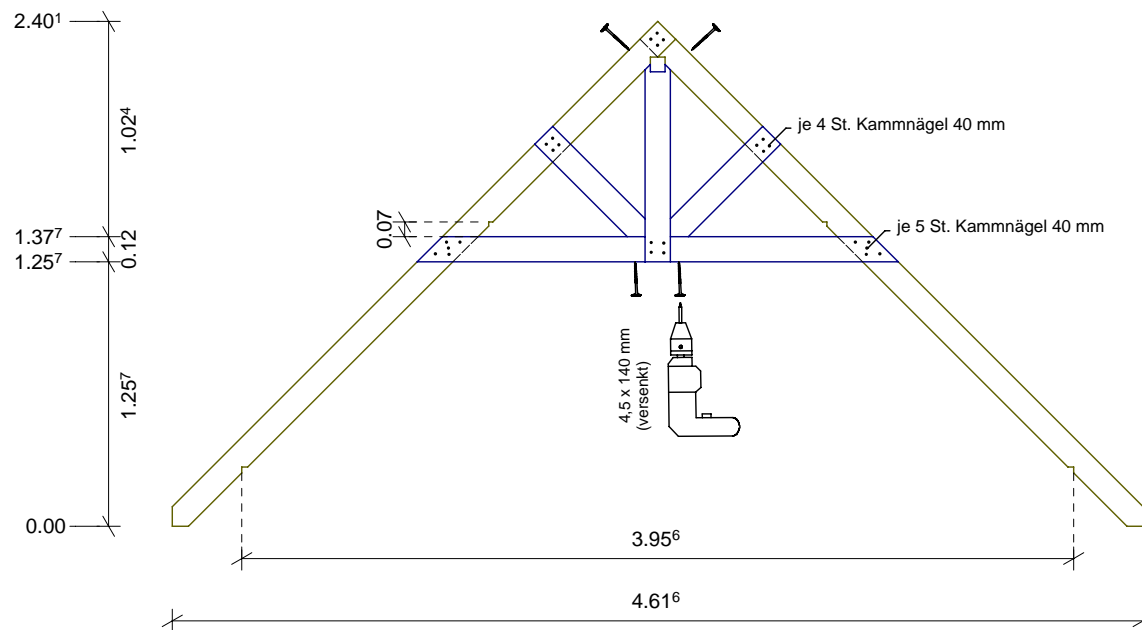

3-D

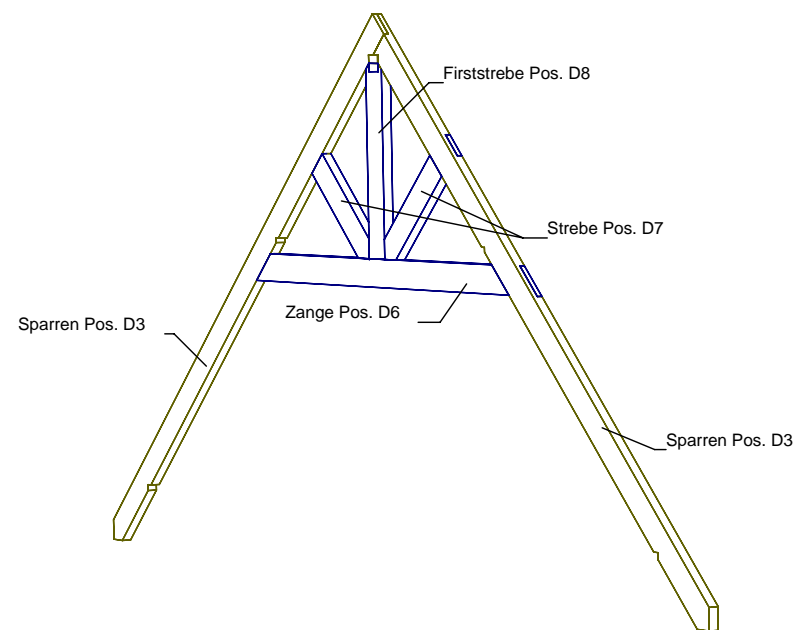

Bernd Jorkisch GmbH & Co. KG

Hoken 15-19
D-24635 Daldorf
Tel.: (04328) 178-0
e-mail: info@jorkisch.de
www.jorkisch.de

Freigebindemontage 22.06.2013

BV : SCHWEDENHAUS 3,90 x 3,90 m, 28 mm
Ort :
Kunde : JORKISCH
Bearb. : Mario Reiche

M : 1 : 35.95

1. Schritt:
Unterlage abbrettern

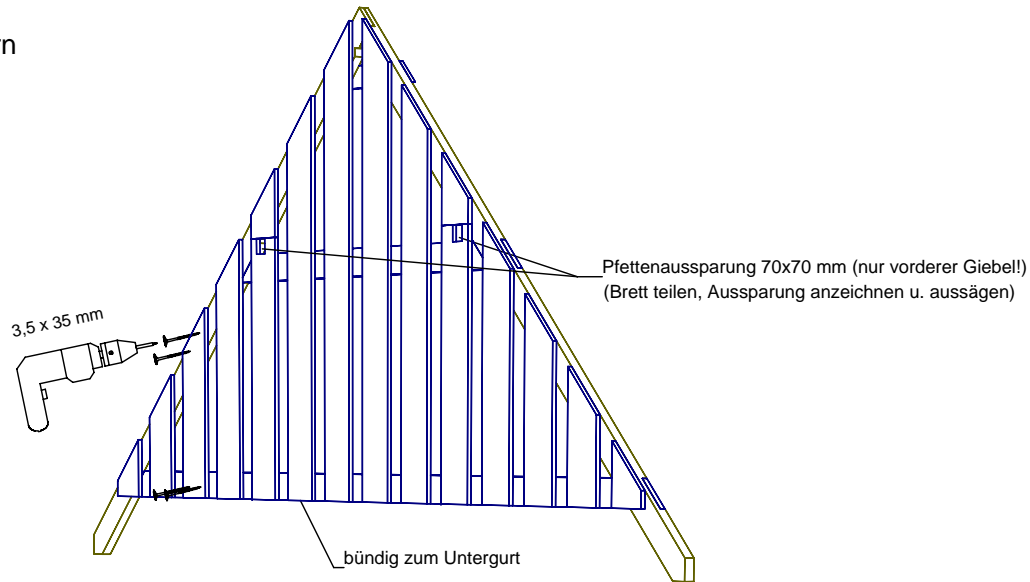

Die Bretter sind bereits vorgeschnitten. Für den vorderen Giebel müssen die Pfettenausschnitte bauseits hergestellt werden.

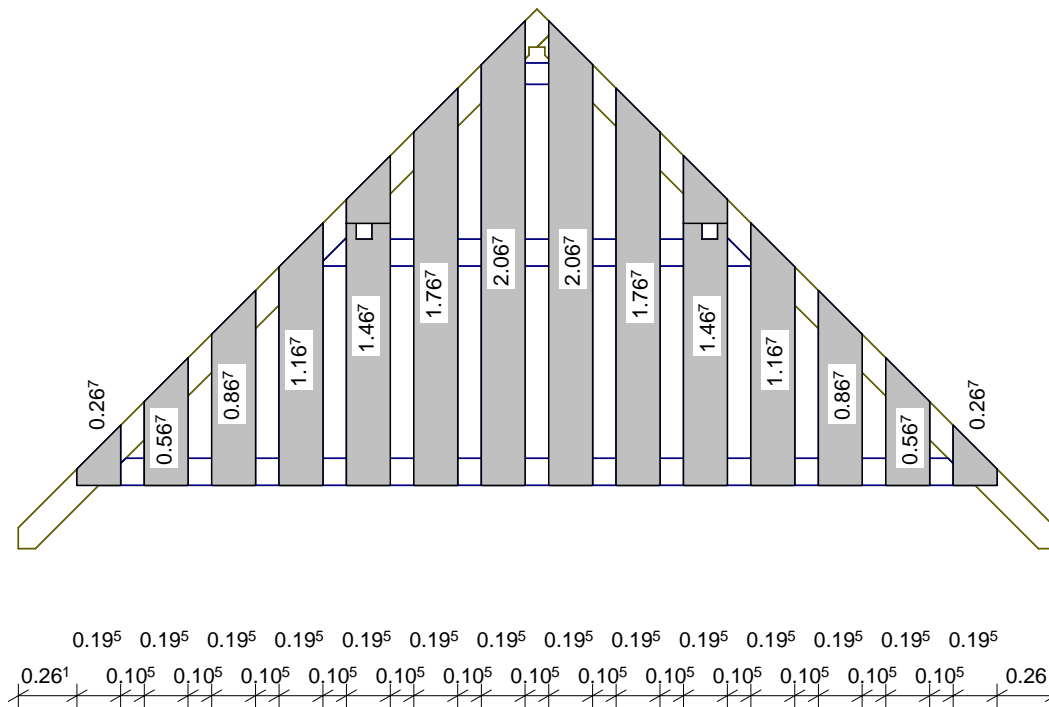

Bernd Jorkisch GmbH & Co. KG

Hoken 15-19
D-24635 Daldorf
Tel.: (04328) 178-0
e-mail: info@jorkisch.de
www.jorkisch.de

Giebelverbreterung-1 22.06.2013

BV : SCHWEDENHAUS 3,90 x 3,90 m, 28 mm
Ort :
Kunde : JORKISCH
Bearb. : Mario Reiche

M : 1 : 33.65

2. Schritt: Decklage abbrettern

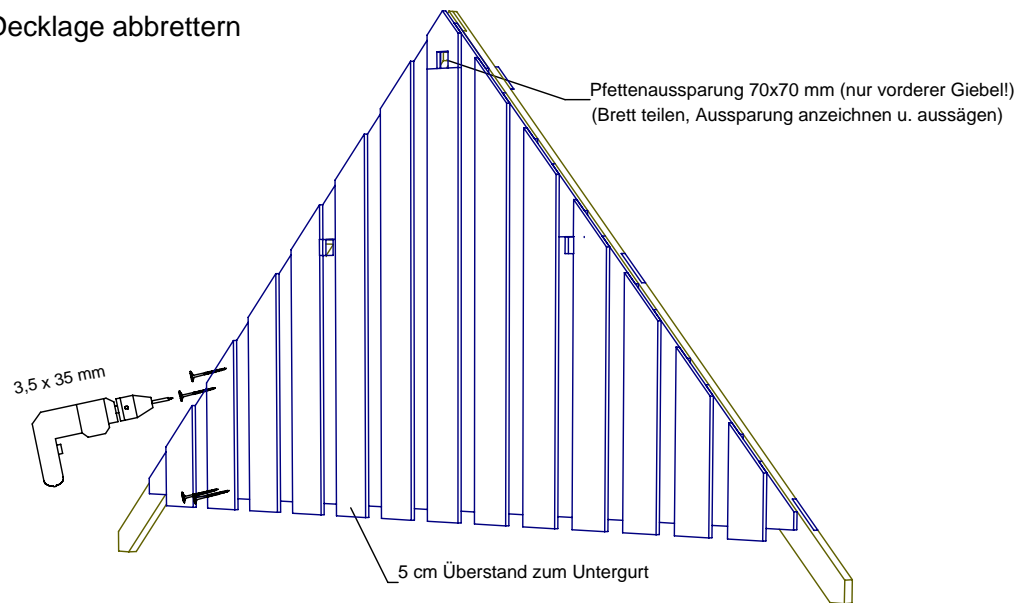

Die Bretter sind bereits vorgeschritten. Für den vorderen Giebel müssen die Pfettenausschnitte bauseits hergestellt werden.

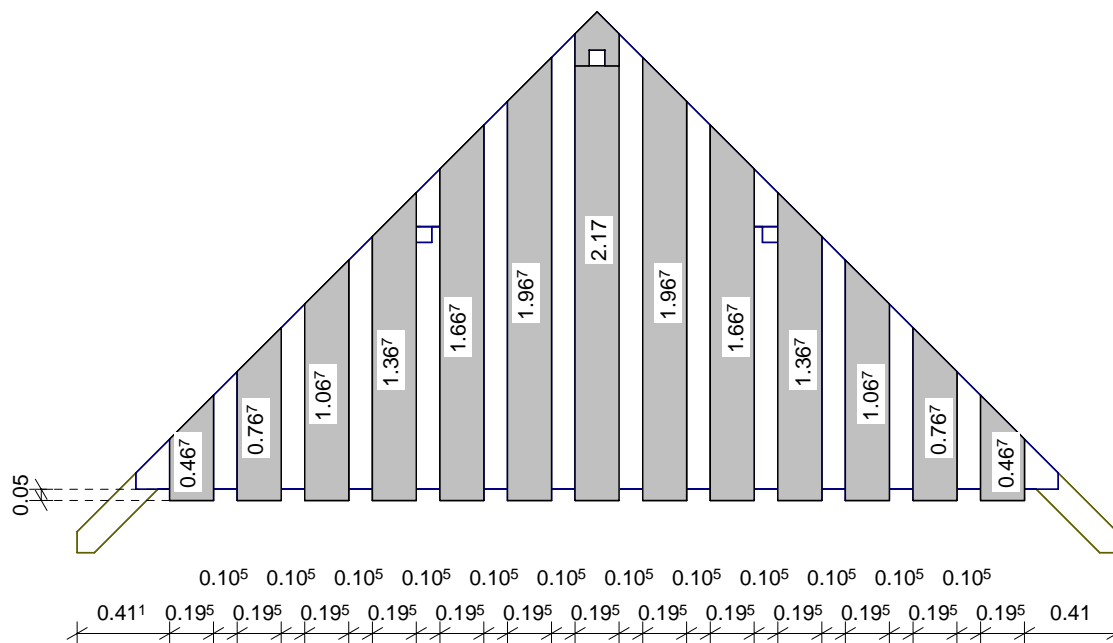

JODA[®]
HOLZ IM GARTEN

... leben und wohnen
mit der Natur!

Bernd Jorkisch GmbH & Co. KG

Hoken 15-19
D-24635 Daldorf
Tel.: (04328) 178-0
e-mail: info@jorkisch.de
www.jorkisch.de

Giebelverbretterung-2 22.06.2013

BV : SCHWEDENHAUS 3,90 x 3,90 m, 28 mm
Ort :
Kunde : JORKISCH
Bearb. : Mario Reiche

M : 1 : 33.57

Holzbauprogramme

Alle Maße sind ca.-Maße. Die Zeichnungen sind Eigentum der JORKISCH GmbH & Co. KG. Veröffentlichung und Weitergabe an Dritte sind ohne unsere Einwilligung untersagt! Technische Änderungen vorbehalten!

Seitenansicht

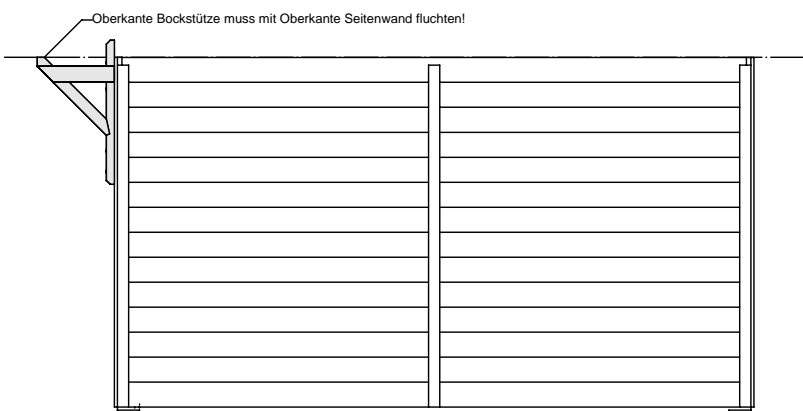

Vorderansicht

Außenmaß exakt einhalten!

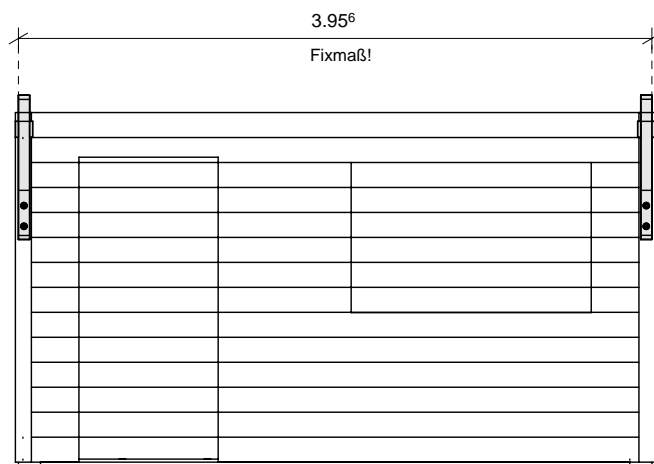

3-D

Sechskantholzschraube 10x140
(vorbohren mit 8 mm)

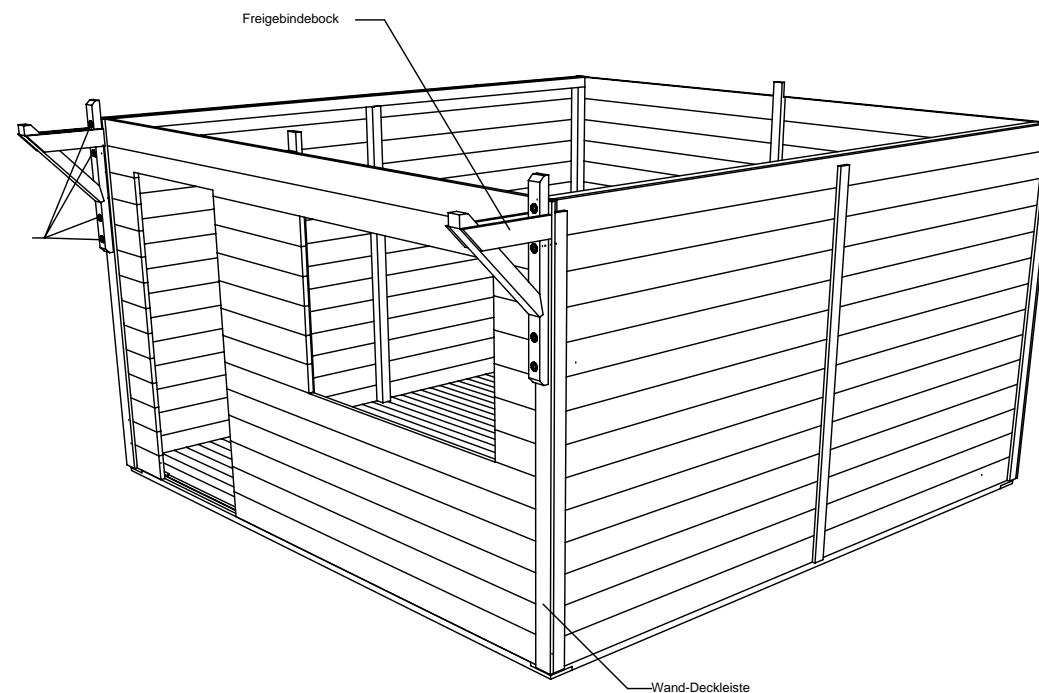

Bernd Jorkisch GmbH & Co. KG

Hoken 15-19
D-24635 Daldorf
Tel.: (04328) 178-0
e-mail: info@jorkisch.de
www.jorkisch.de

Freigebindebock-Montage

BV : SCHWEDENHAUS 3,90 x 3,90 m, 28
Ort :
Kunde : JORKISCH
Bearb. : Mario Reiche

M : 1 : 47.22

Alle Maße sind ca.-Maße. Die Zeichnungen sind Eigentum der JORKISCH GmbH & Co. KG. Veröffentlichung und Weitergabe an Dritte sind ohne unsere Einwilligung untersagt! Technische Änderungen vorbehalten!

Alle Maße sind ca.-Maße. Die Zeichnungen sind Eigentum der JORKISCH GmbH & Co. KG. Veröffentlichung, Verfielätigung, Weitergabe an Dritte sind ohne unsere Einwilligung untersagt! Technische Änderungen vorbehalten!



... leben und wohnen mit der Natur!

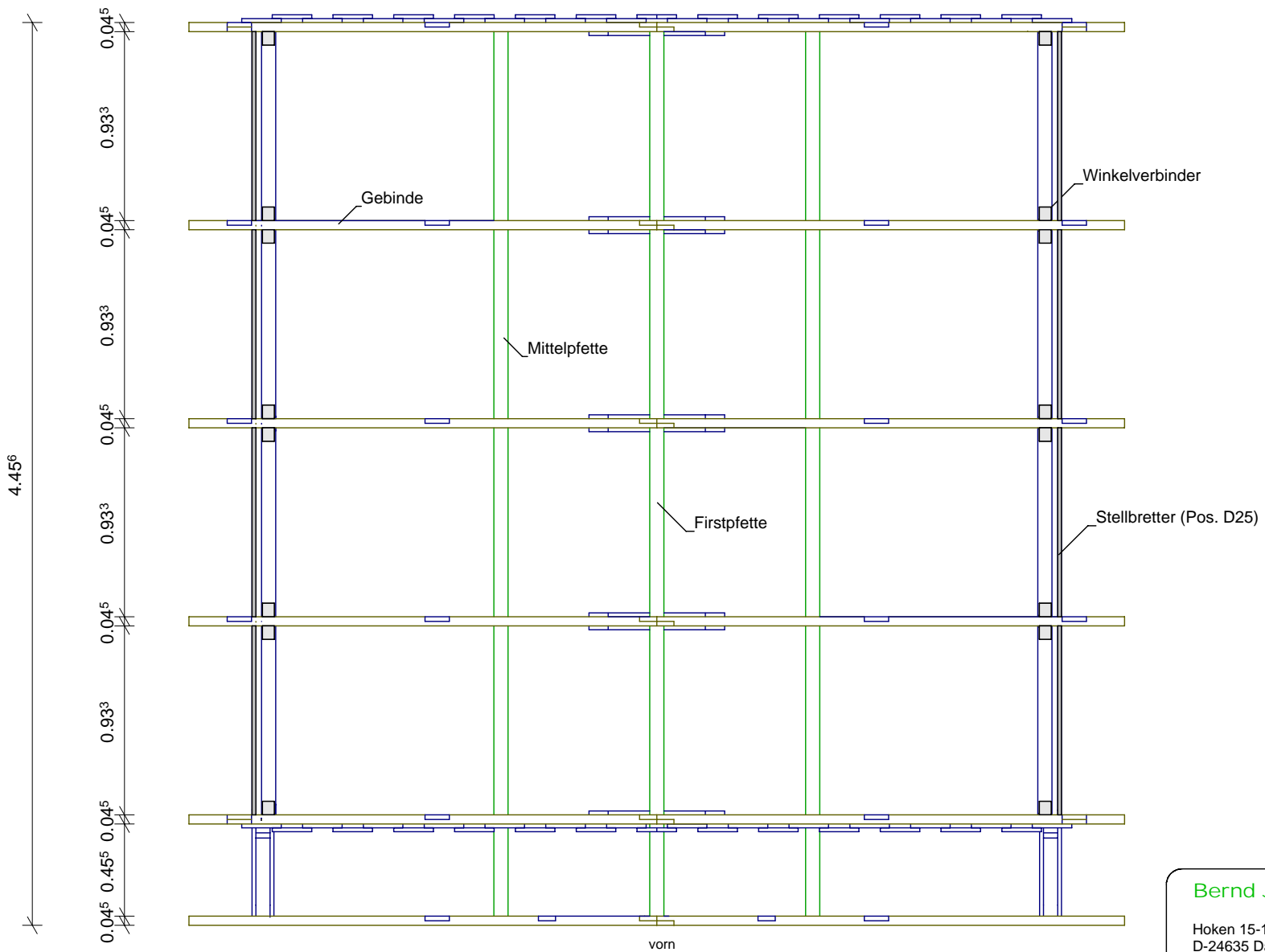

Abstandsmaße exakt einhalten, da Stellbretter auf Fertiglänge!

Bernd Jorkisch GmbH & Co. KG

Hoken 15-19
D-24635 Daldorf
Tel.: (04328) 178-0
e-mail: info@jorkisch.de
www.jorkisch.de

Gebindeplan

23.09.2013

BV	: SCHWEDENHAUS 3,90 x 3,90 m, 28 mm
Ort	:
Kunde	: JORKISCH
Bearb.	: Mario Reiche

M : 1 : 30.00

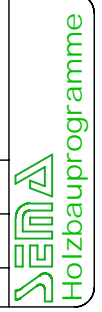

Alle Maße sind ca.-Maße. Die Zeichnungen sind Eigentum der JORKISCH GmbH & Co. KG. Veröffentlichung, Verfielteilung, Weitergabe an Dritte sind ohne unsere Einwilligung untersagt! Technische Änderungen vorbehalten!

... leben und wohnen
mit der Natur!

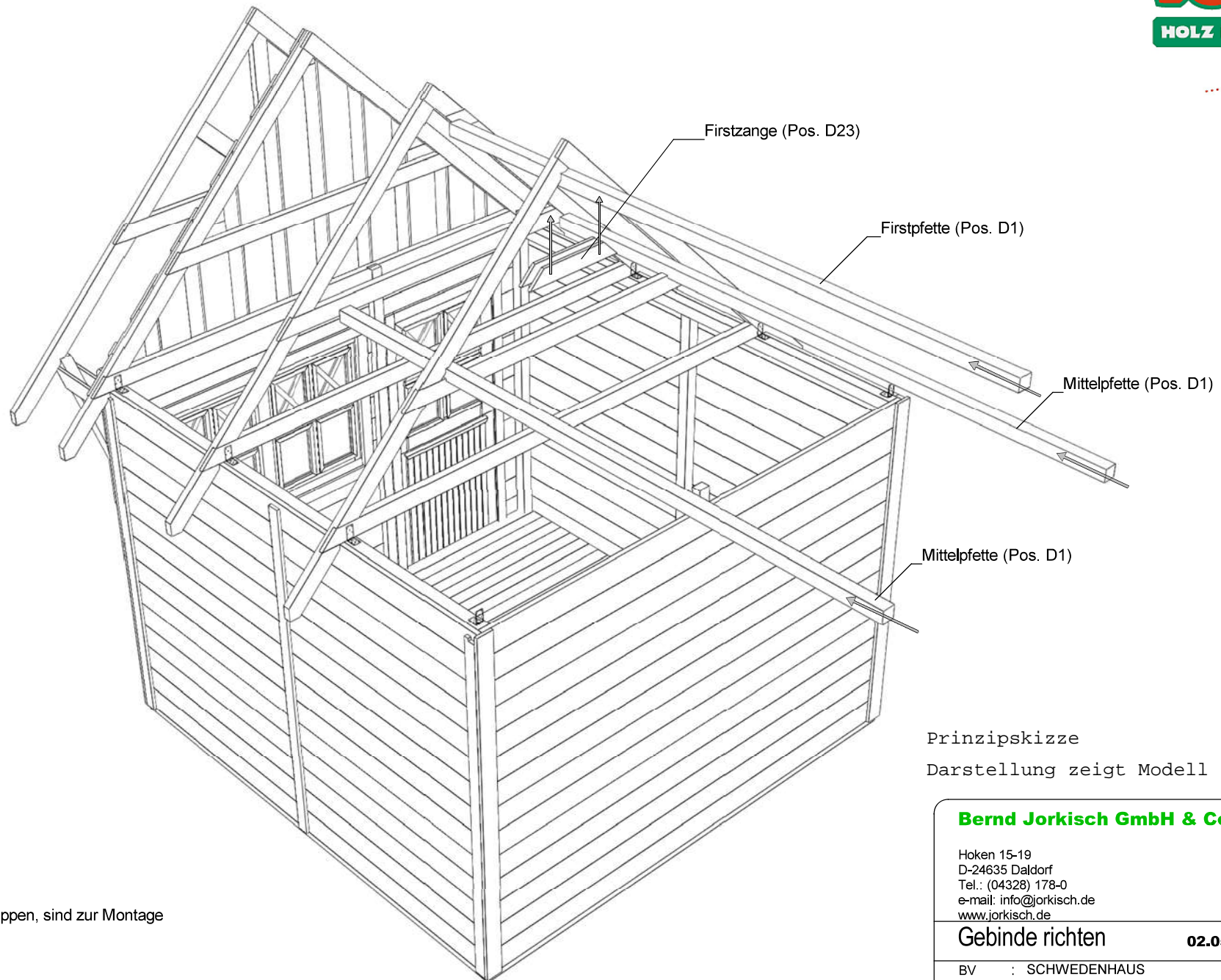

Damit die Gebinde nicht kippen, sind zur Montage
Hilfslatten anzuhften!

Prinzipiskizze
Darstellung zeigt Modell 3,0 x 3,0 m!

Bernd Jorkisch GmbH & Co. KG

Hoken 15-19
D-24635 Daldorf
Tel.: (04328) 178-0
e-mail: info@jorkisch.de
www.jorkisch.de

Gebinde richten **02.05.2013**

BV : SCHWEDENHAUS
Ort :
Kunde : JORKISCH
Bearb. : Mario Reiche

M : 1 : 27.43

JODA
Holzbauprogramme

Alle Maße sind ca.-Maße. Die Zeichnungen sind Eigentum der JORKISCH GmbH & Co. KG. Veröffentlichung, Verfielfältigung, Weitergabe an Dritte sind ohne unsere Einwilligung untersagt! Technische Änderungen vorbehalten!



... leben und wohnen mit der Natur!

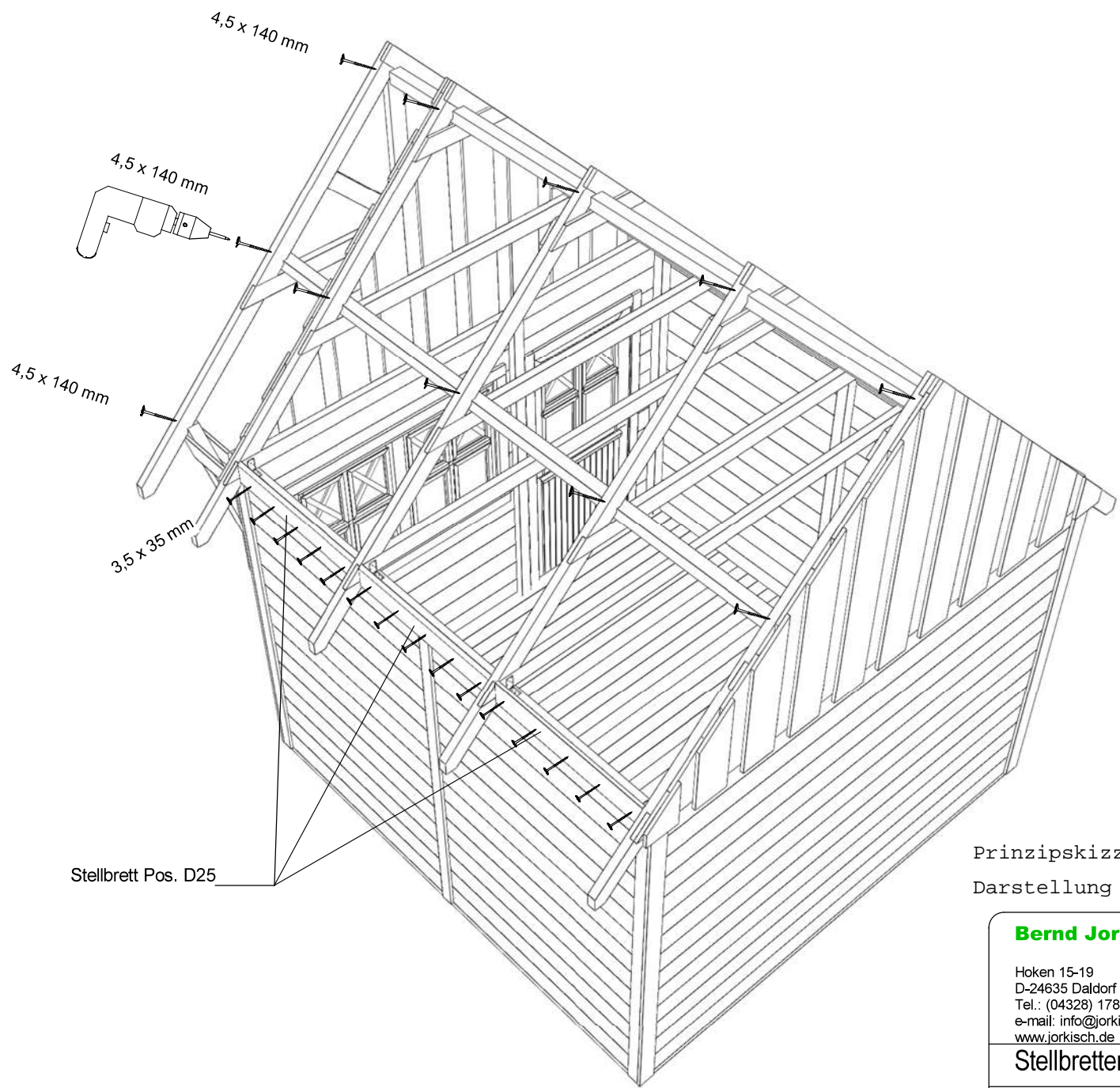

Prinzipskizze

Darstellung zeigt Modell 3,0 x 3,0 m!

Bernd Jorkisch GmbH & Co. KG

Hoken 15-19
D-24635 Daldorf
Tel.: (04328) 178-0
e-mail: info@jorkisch.de
www.jorkisch.de

Stellbretter, Pfetten **02.05.2013**

BV : SCHWEDENHAUS
Ort :
Kunde : JORKISCH
Bearb. : Mario Reiche

M : 1 : 26.65

JODA
Holzbauprogramme

Windverband diagonal in Dachebene

Windverband über Untergurt

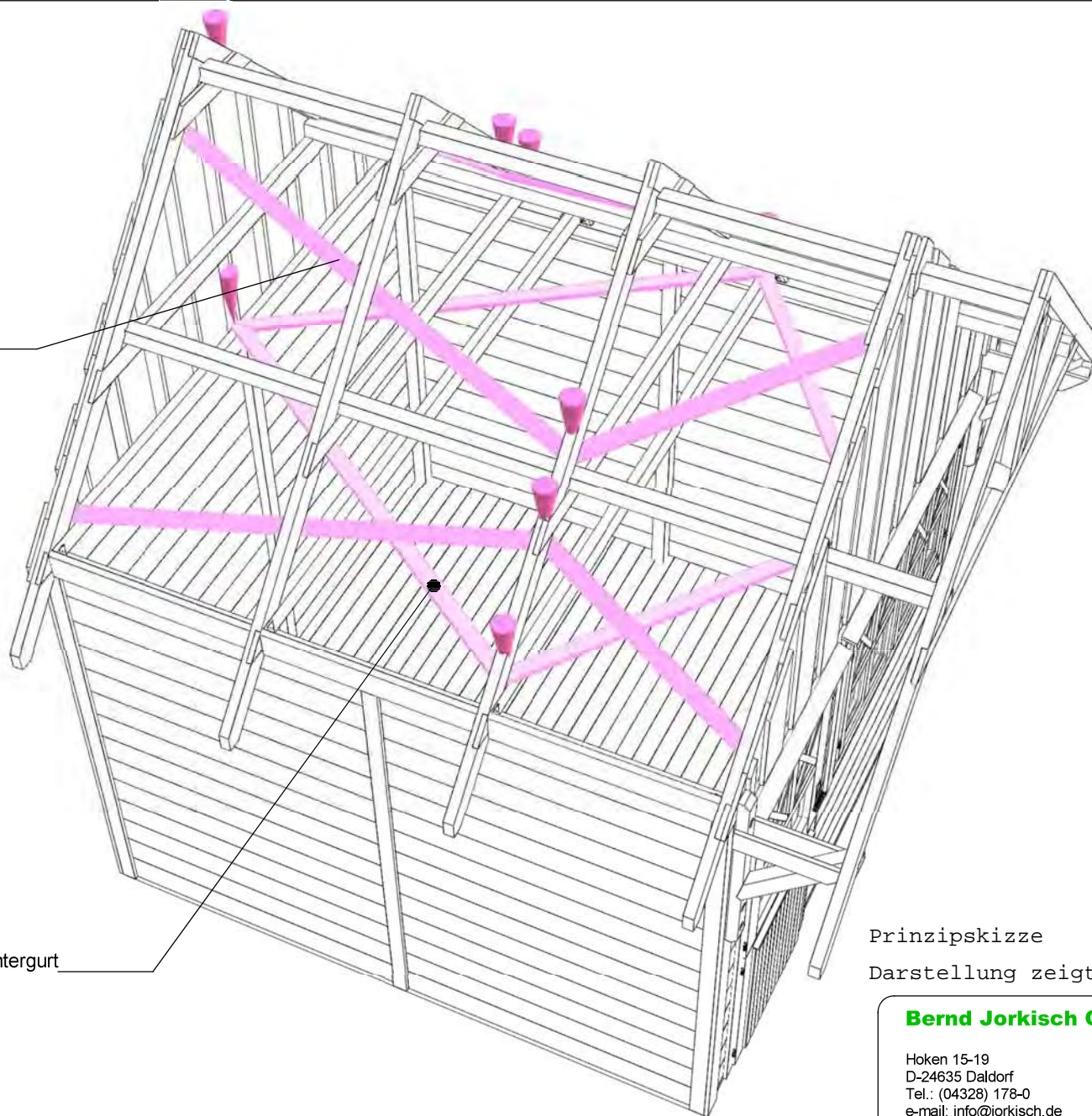

Prinzipiskizze

Darstellung zeigt Modell 3,0 x 3,0 m!

Die Windverbandbretter Pos. D29, werden als Fixlänge geliefert und sind bauseits anzupassen.
Die Befestigung erfolgt mit je Auflage
2 Stück Spax 4,5 x 50 mm.

Bernd Jorkisch GmbH & Co. KG

Hoken 15-19
D-24635 Daldorf
Tel.: (04328) 178-0
e-mail: info@jorkisch.de
www.jorkisch.de

Windverband

02.05.2013

BV : SCHWEDENHAUS
Ort :
Kunde : JORKISCH
Bearb. : Mario Reiche

M : 1 : 26.44

Alle Maße sind ca.-Maße. Die Zeichnungen sind Eigentum der JORKISCH GmbH & Co. KG. Veröffentlichung, Veröffentlichung und Weitergabe an Dritte sind ohne unsere Einwilligung untersagt! Technische Änderungen vorbehalten!

*... leben und wohnen
mit der Natur!*

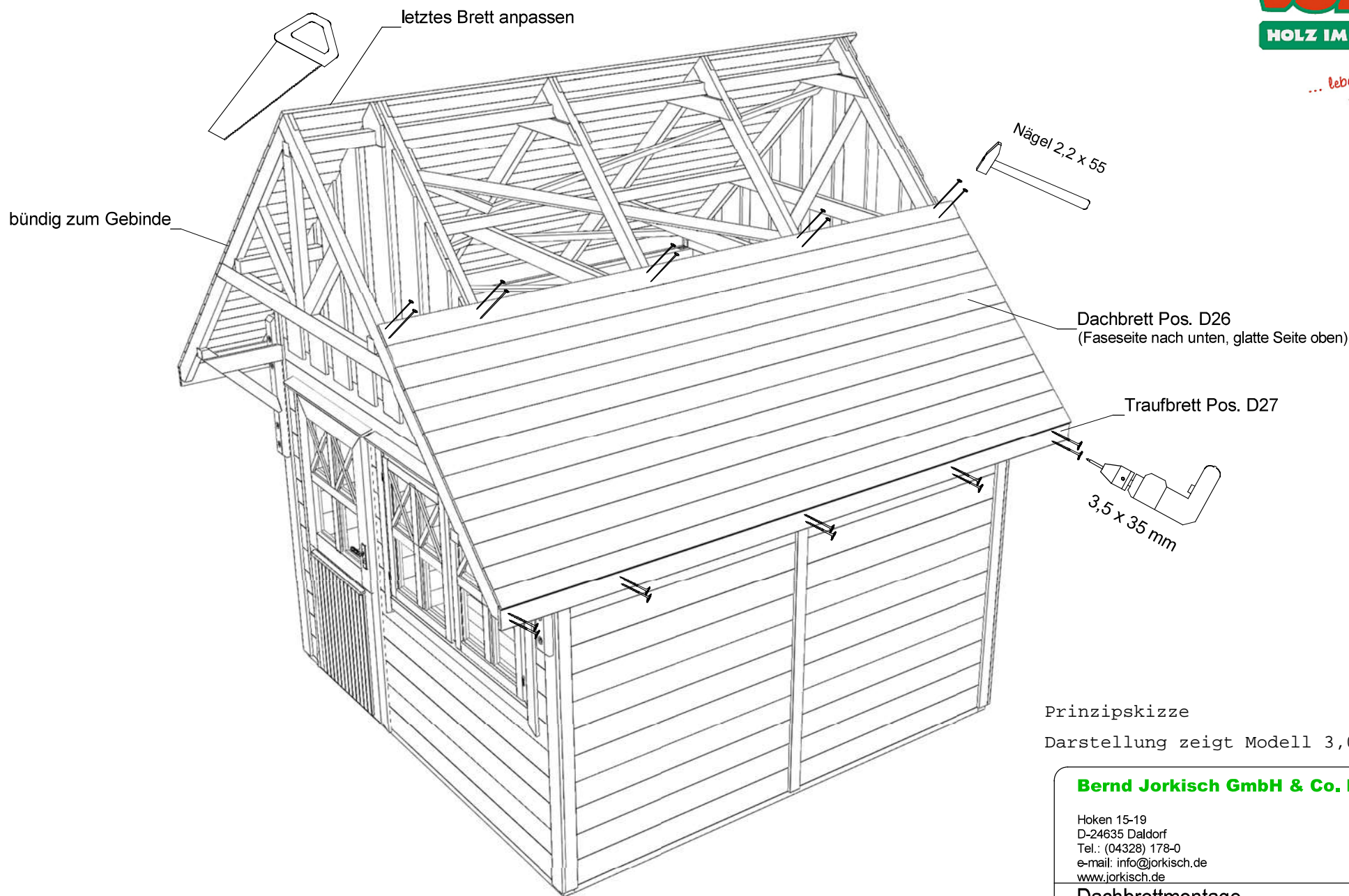

Prinzipiskizze

Darstellung zeigt Modell 3,0 x 3,0 m!

Bernd Jorkisch GmbH & Co. KG

Hoken 15-19
D-24635 Daldorf
Tel.: (04328) 178-0
e-mail: info@jorkisch.de
www.jorkisch.de

Dachbrettmontage

03.05.2013

BV : SCHWEDENHAUS
Ort :
Kunde : JORKISCH
Bearb. : Mario Reiche

M : 1 : 14.70

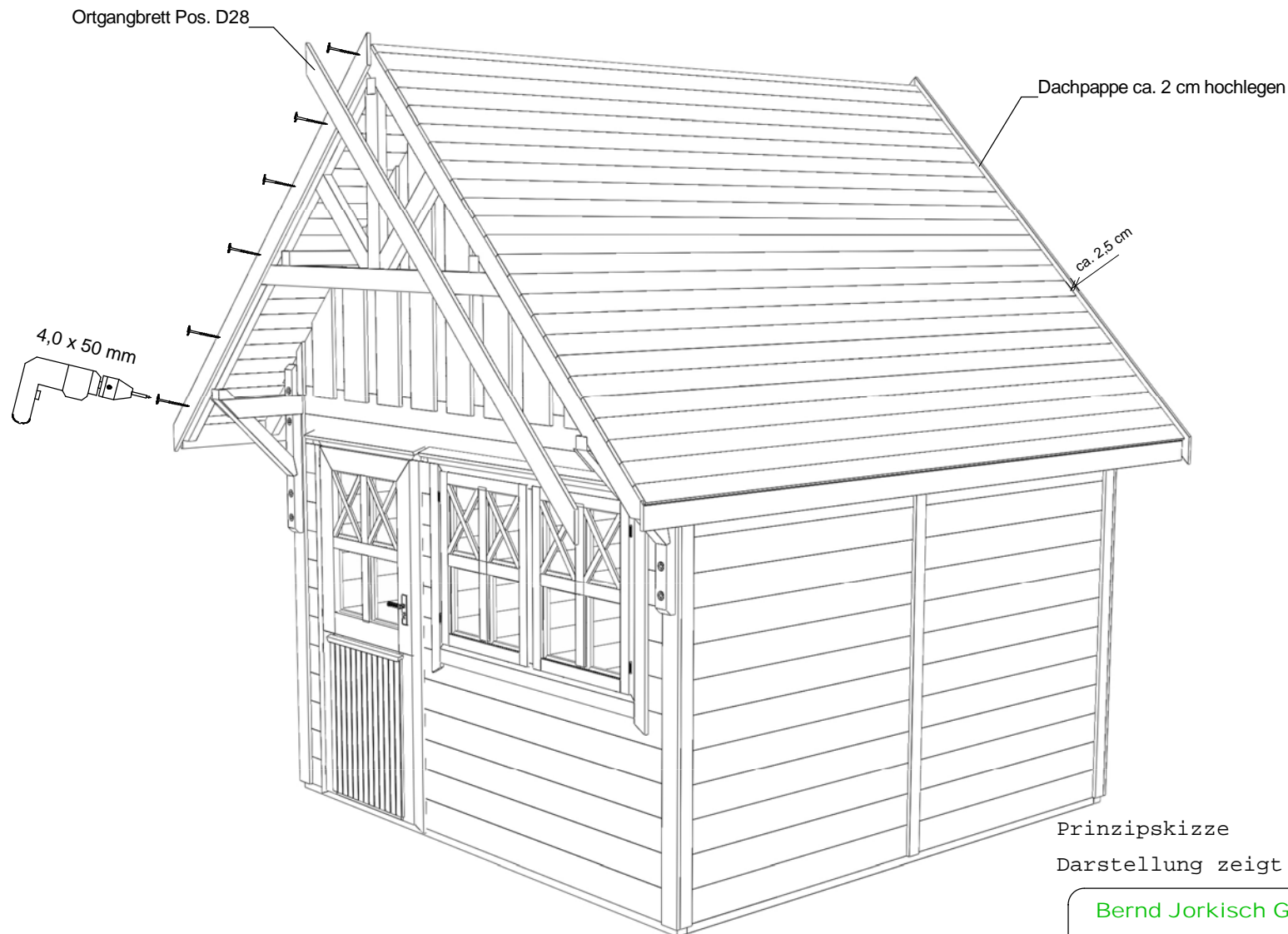

Prinzipskizze

Darstellung zeigt Modell 3,0 x 3,0 m!

Die Ortgangbretter (Giebelblenden) sind mit ca. 2,5 cm Überstand zu den Dachbrettern zu montieren.
Hier soll später die Dachpappkante hochgelegt werden.
Die Befestigung erfolgt mit Spax 4,0 x 50 mm.

Bernd Jorkisch GmbH & Co. KG

Hoken 15-19
D-24635 Daldorf
Tel.: (04328) 178-0
e-mail: info@jorkisch.de
www.jorkisch.de

Ortgangbrettmontage 03.05.2013

BV : SCHWEDENHAUS 3,00 x 3,00 m, 28
Ort :
Kunde : JORKISCH
Bearb. : Mario Reiche

M : 1 : 17.00

Dacheindeckung

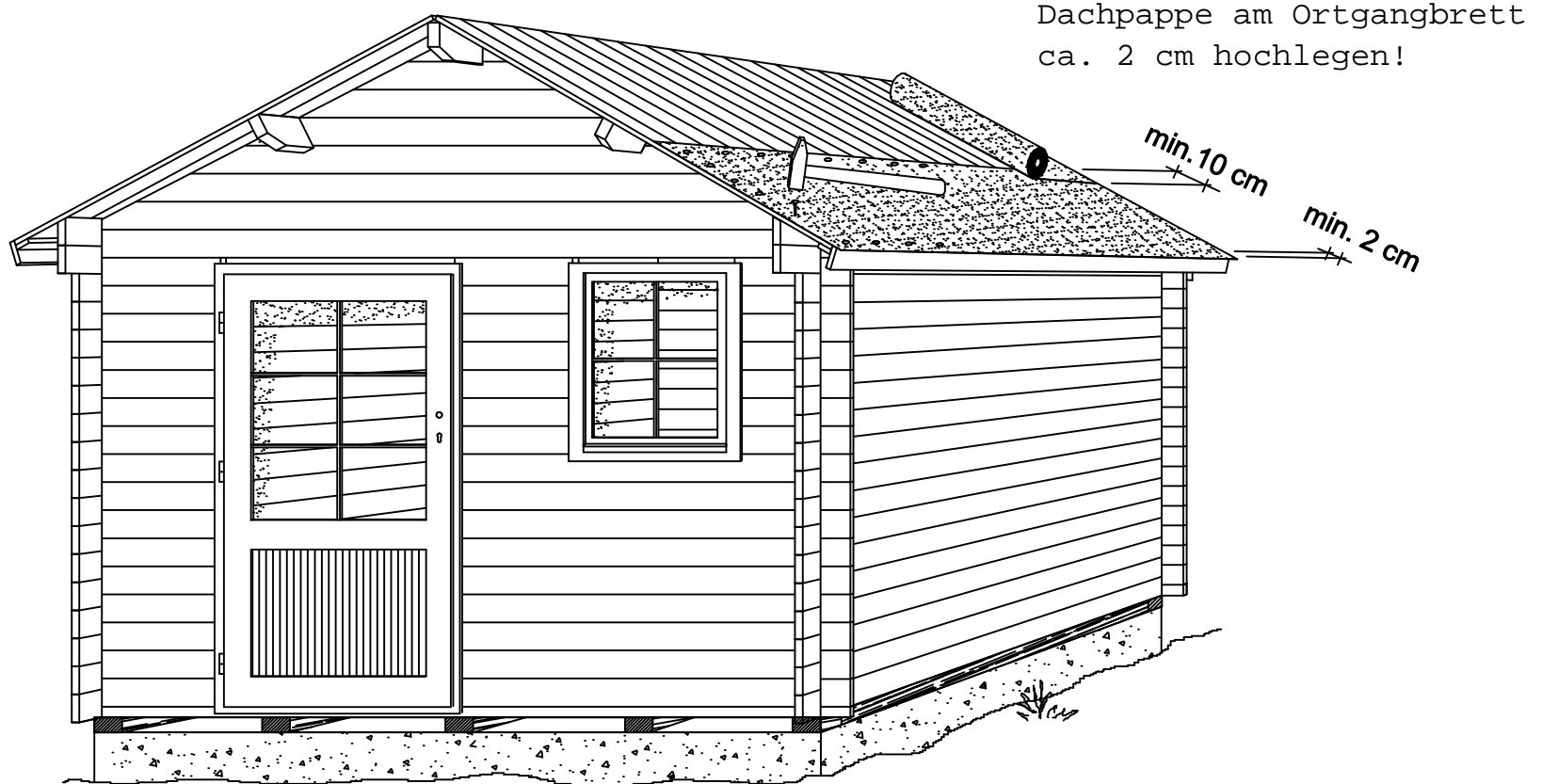

Mit dem Verlegen der Pappe wird an der Traufseite begonnen.
An der Traufseite muß die Pappe ca. 2 cm überstehen, damit das Wasser abtropfen kann und nicht unter die Pappe kriecht. Die Überlappung der einzelnen Bahnen muss mindestens 10 cm betragen.
Genagelt wird im Abstand von mindestens 15 cm.
Die Firstbahn wird zum Schluß genagelt.

Schindeleindeckung

Von JODA können Sie gegen Aufpreis auch Bitumenschindeln in den Farben Rot, Grün oder Anthrazit erhalten.
Das folgende Schema veranschaulicht die Verlegung. Beachten Sie, dass an der Traufseite mit einer verkehrt herum (Auskerbungen zum First zeigend) gelegten Schindelreihe begonnen wird. Darauf wird dann erst die eigentliche Deckung gebracht.

Verlegung

4 Befestigungspunkte
(verz. Breitkopfnägel)

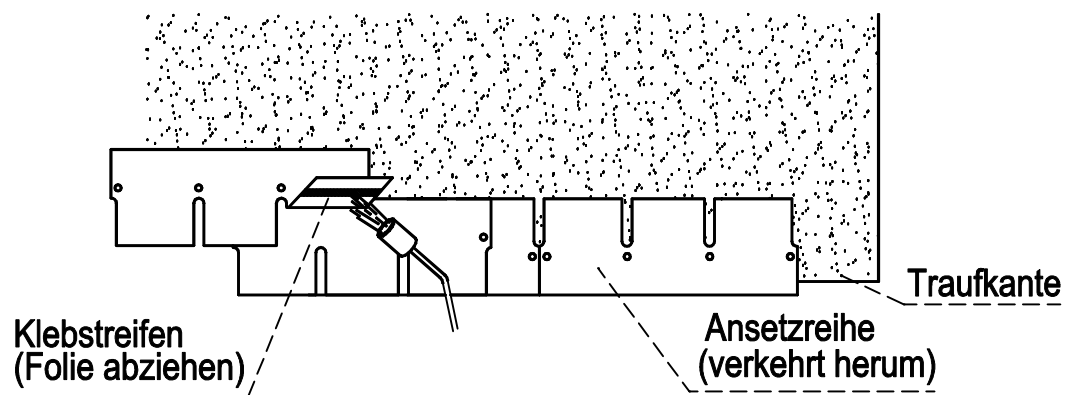
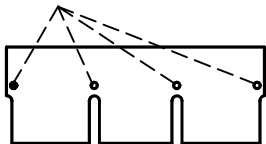

Firststücke schneiden

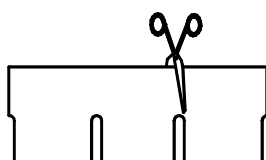

Klebstreifen
(Folie abziehen)

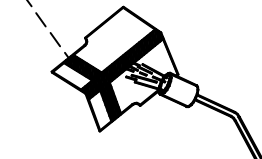

Vor dem Biegen erwärmen

Firsteindeckung

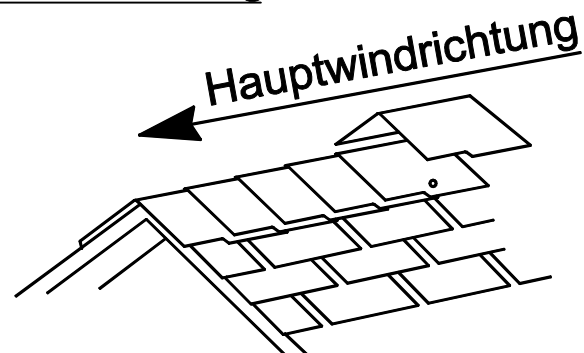

Tür- und Fensterbeschläge montieren

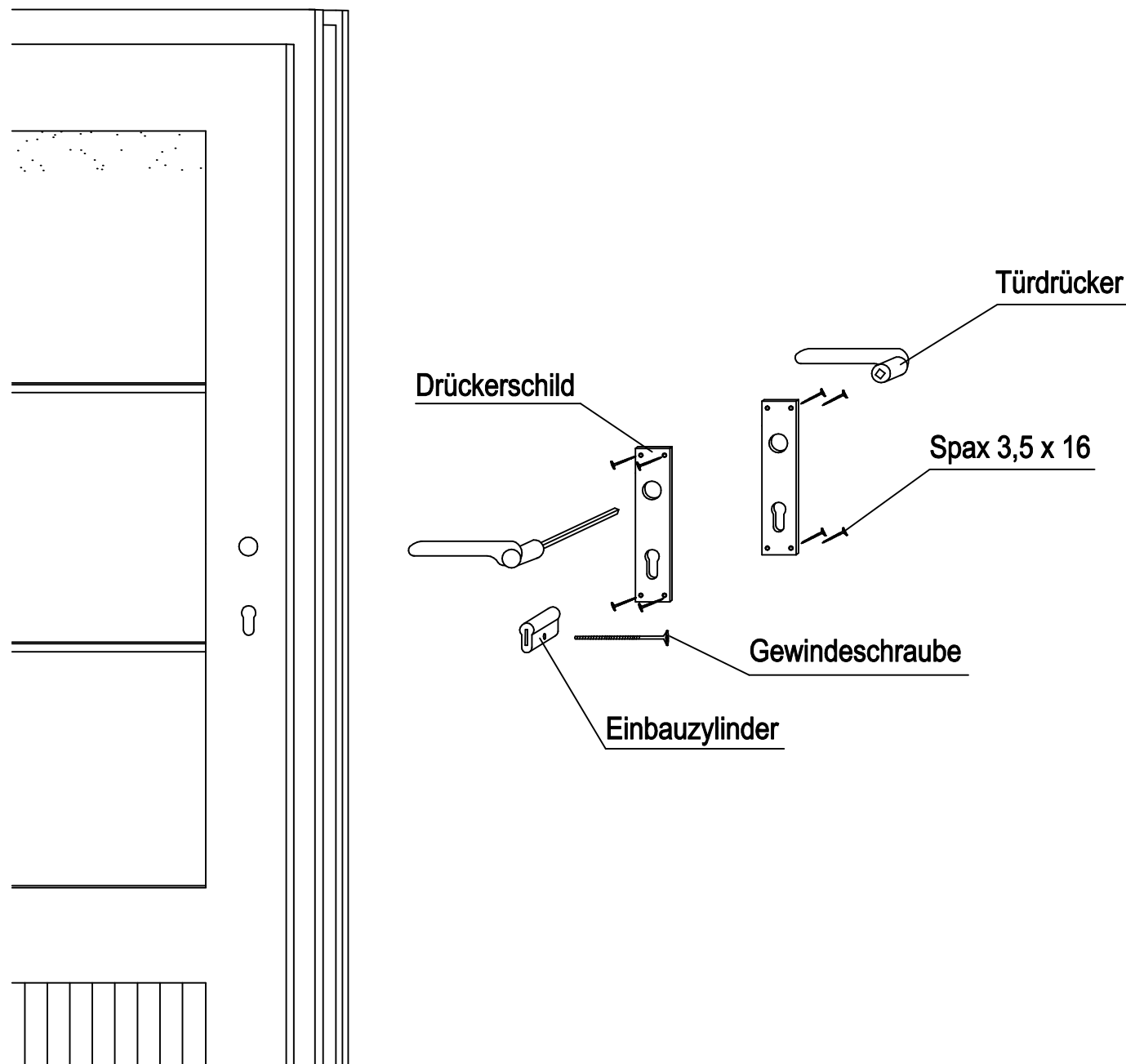

Tür

Die JODA-Blockhaustüren sind mit Sicherheitsschloß und Einbauzylinder ausgestattet.

Die Türschlösser und Schließbleche sind bereits montiert.

Als erstes stecken Sie bei geöffneter Tür den Einbauzylinder in das Schloß, schließen einmal herum und ziehen den Schlüssel ab. Anschließend schrauben Sie die Gewindeschraube durch die Schloßblende im Türfalz in den Einbauzylinder. Jetzt erst werden die Drückerschilder angehalten, die Türdrücker durchgesteckt und die Drückerschilder mit 16 mm Spax befestigt.

Sollte die Tür oben oder unten im Falz anlaufen, oder nicht ganz dicht schließen, so haben Sie die Möglichkeit, dieses durch Hochdrücken des Türrahmens an einer Ecke, bzw. durch herein- oder herausdrehen der Türbänder zu korrigieren.

Wenn die Tür genau ausgerichtet ist, werden im unteren Drittel je 2 Spax (60 mm) durch die Türzarge in die Blockbohlenhirnkanten geschraubt, um die Tür zu fixieren.

Fenster

Die Fensterbeschläge sind bis auf die Fensterolive bereits montiert. Die Fensterolive wird mit 2 Spax (16 mm) befestigt.

Sollte der Vierkantstift nicht weit genug herausragen, so kann dieser mit einer Zange noch etwas herausgezogen werden. Laufen die Fensterflügel im Rahmen an, so kann dieses auch hier, durch herein- oder herausdrehen der Einbohrbänder korrigiert werden.

Anstrich - Pflegeplan

Ihr **JODA**-Gartenhaus ist aus bestem Holz gefertigt und sollte deshalb auch entsprechend gegen Fäulnis und Pilzbefall geschützt werden, damit Sie lange Freude an Ihrem Haus haben.

Damit Sie Ihr Haus mit einem Anstrich Ihrer Wahl versehen können, werden alle Holzteile, mit Ausnahme der kesselhochdruckimprägnierten Hölzer im Fußbodenbereich, unbehandelt ausgeliefert. Der Außenanstrich sollte gleich nach der Montage mit einer pigmentierten offenporigen Holzschutzlasur erfolgen. Die offenporigen Holzschutzlasuren lassen Schlagregen abperlen, gewährleisten aber trotzdem einen Wasserdampfaustritt beim Trocknen des Holzes.

Achten Sie bei der Wahl der Holzschutzlasur, dass diese Wirkstoffe gegen Fäulnis, Pilze und holzerstörende Insekten besitzt und das RAL-Gütezeichen trägt.

Bei Holzschutzlasuren können Sie unter verschiedenen Farbtönen wählen. Verwenden Sie auf keinen Fall farblose Lasuren für außen. Diese bieten einen zu geringen Schutz gegen Verwitterung durch UV-Einwirkung (Zersetzung des Lignins im Holz). Wir empfehlen den Erstanstrich mit einer hellen Kiefern- oder Pinienlasur vorzunehmen, da das Holz von allein nachdunkelt. Optisch sehr gut wirkt ein farblich dunkleres Absetzen bestimmter Bauteile, wie z.B. Tür- bzw. Fensterblenden und Windfedern, zum sonst heller gehaltenen Haus.

Der Außenanstrich sollte nach ca. 8 bis 10 Wochen wiederholt werden, wenn sich das Haus etwas gesetzt hat.

Tragen Sie besonders im Hirnholzbereich die Lasur sättigend auf, da das Holz quer zur Faser ein besonders hohes Wasseraufnahmevermögen besitzt.

Je nach Witterungsbeeinflussung, im Regelfall aller 2 Jahre, sollte das Haus von außen nachbehandelt werden.

Vergessen Sie nicht, Fensterkreuze und Deckleisten auch von hinten zu streichen.

Streichen Sie immer im Maserungsverlauf und immer lang durchgehend, ohne Absätze, ansonsten entstehen dunklere Ansatzflecken, die sehr unschön aussehen. Das Gleiche gilt für evtl. Schleifarbeiten - immer in Maserungsrichtung schleifen - und kein grobkörniges Schleifpapier verwenden.

Innenwände und Decken können mit Flüssigwachs oder mit für Innenräume zugelassenen Holzschutzlasuren behandelt werden.

Vergessen Sie nicht, Fenster und Türen von innen, außen und im Falzbereich gründlich zu behandeln. Diese Bauteile bestrafen eine Nachlässigkeit sofort mit unschönen Flecken durch Regen- und Kondenswasser, welches von den Scheiben läuft, die man auch nicht wieder wegbekommt.

Zu den verschiedenen am Markt angebotenen Anstrichmitteln, lassen Sie sich bitte im Detail vom Fachmann beraten.

